

FÖRKYLD

GB

DE

FR

IT



Design and Quality
IKEA of Sweden

ENGLISH	4
DEUTSCH	12
FRANÇAIS	24
ITALIANO	38

Contents

Safety information	4	What to do if...	9
Product description	6	Technical data	10
First use	7	Environmental concerns	11
Daily use	7	IKEA GUARANTEE	12
Cleaning and maintenance	8		

Safety information

Before first use

This appliance is intended to be used in household. To ensure best use of your appliance, carefully read this User Manual which contains a description of the product and useful advice.

Keep these instructions for future reference.

1. After unpacking the appliance, make sure it is not damaged and that the door closes properly. Any functional fault must be reported to IKEA After Sales Service as soon as possible.
2. Wait at least two hours before switching the appliance on, to ensure that the refrigerant circuit is fully efficient.
3. The electrical installation and the electrical connection must be carried out by a qualified technician according to the manufacturer's instructions and in compliance with the local safety regulations.
4. Clean the inside of the appliance before using it.

Precautions and general recommendations

Installation and connection

- The appliance must be handled and installed by two or more persons.
- Be careful not to damage the floors (e.g. parquet) when moving the appliance.
- During installation, make sure the appliance does not damage the power cable.
- Make sure the appliance is not near a heat source.
- To guarantee adequate ventilation, leave a space on both sides and above the appliance and follow the installation instructions.
- Keep the appliance ventilation openings free.
- Do not damage the appliance refrigerant circuit pipes.
- Install and level the appliance on a floor strong enough to take its weight and in a place suitable for its size and use.
- Install the appliance in a dry and well-ventilated place.

The appliance is arranged for operation in places where the temperature comes within the following ranges, according to the climatic class given on the rating plate.

The appliance may not work properly if it is left for a long time at a temperature outside the specified range.

Climatic Class	Amb. T. (°C)	Amb. T. (°F)
SN	From 10 to 32	From 50 to 90
N	From 16 to 32	From 61 to 90
ST	From 16 to 38	From 61 to 100
T	From 16 to 43	From 61 to 110

- Make sure the voltage specified on the rating plate corresponds to that of your home.
- Do not use single/multi adapters or extension cords.
- For the water connection, use the pipe supplied with the new appliance; do not reuse that of the previous appliance.
- Power cable modification or replacement must only be carried out by qualified personnel or by After-sales Service.
- It must be possible to disconnect the appliance from the power supply by unplugging it or by means of a mains two-pole switch installed upstream of the socket.

Safety

- Do not store explosive substances such as aerosol cans with a flammable propellant in this appliance.
- Do not store or use petrol, flammable liquids or gas in the vicinity of this or other electrical appliances. The fumes can cause fires or explosions.
- Do not use mechanical, electric or chemical means other than those recommended by the Manufacturer to speed up the defrost process.
- Do not use or place electrical devices inside the appliance compartments if they are not of the type expressly authorised by the Manufacturer.
- This appliance is not intended for use by persons (including children) with reduced physical, sensory or mental capabilities, or lack of experience and knowledge, unless they have been given supervision or instruction concerning use of the

appliance by a person responsible for their safety.

- To avoid the risk of children becoming trapped and suffocating, do not allow them to play or hide inside the appliance.
- Do not swallow the contents (non-toxic) of the ice packs (in some models).
- Do not eat ice cubes or ice lollies immediately after taking them out of the freezer since they may cause cold burns.

Use

- Before carrying out any maintenance or cleaning operation, unplug the appliance or disconnect it from the power supply.
- All appliances equipped with an automatic ice-maker and water dispenser must be connected to a water supply that only delivers drinking water

(with mains water pressure of between 0.17 and 0.81 Mpa (1.7 and 8.1 bar)). Automatic ice-makers and/or water dispensers not directly connected to the water supply must be filled with drinking water only. Use the refrigerator compartment only for storing fresh food and the freezer compartment only for storing frozen food, freezing fresh food and making ice cubes.

- Do not store glass containers with liquids in the freezer compartment since they may break.
- Avoid storing unwrapped food in direct contact with internal surfaces of the refrigerator or freezer compartments.

The Manufacturer declines any liability if the above advice and precautions are not respected.

Product description

Carefully read the operating instructions before using the appliance.

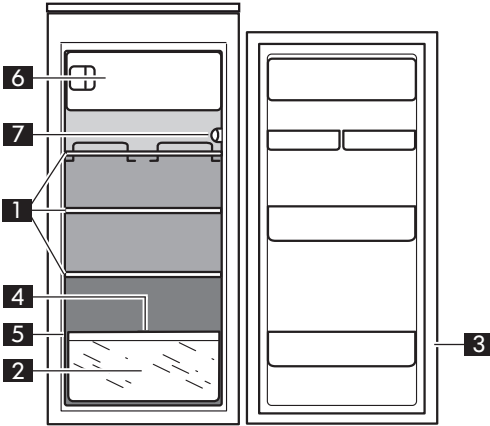

Refrigerator compartment

(for storage of fresh food and beverages)

- 1 Shelves (partly height adjustable)
- 2 Crispers
- 3 Refrigerator inner door with: (if supplied) adjustable door trays
- 4 Pull-out defrost water drain
- 5 Rating plate (at the side of the crisper)

Freezer compartment

(marked with the symbol *** ** *** for storing fresh food, frozen food and making ice cubes)

- 6 Freezer section
- 7 Controls

- Least cold zone
- Intermediate temperature zone
- Coldest zone

Accessories

Egg tray

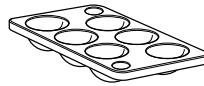

1x

Ice tray

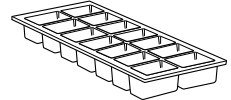

1x

Ice scraper

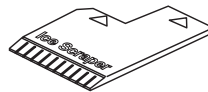

1x

First use

Connect the appliance to the mains power supply. The ideal temperatures for preserving food have already been set at the factory (3-5/MED).

Note: After switching the appliance on, it will be necessary to wait for 2 to 3 hours before a temperature suitable for a standard appliance load is reached.

Daily use

Operation of the refrigerator and freezer compartment

- Use the thermostat knob to adjust the temperature of the refrigerator compartment (or both compartments, depending on the model), as shown in figure 1. Move the knob to the ● position to switch the whole appliance off.

Note: The ambient temperature, frequency of door opening and position of the appliance can affect the temperatures inside the two compartments. These factors must be taken into consideration when setting the thermostat.

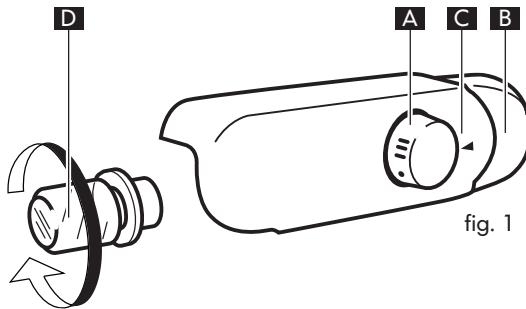

- A** Thermostat control knob
- B** Light button
- C** Thermostat position setting notch
- D** LED bulb (see instructions near the LED bulb)

Thermostat on 1/MIN: Low refrigeration level
 Thermostat on 3-5/MED: Medium refrigeration
 Thermostat on 7/MAX: Maximum refrigeration
 Thermostat on ●: Both refrigeration and illumination are switched off.

To remove the light bulb turn anticlockwise as shown in figure 1.

Changing led

To replace LED lighting, contact the After-Sales Service for assistance.

LED lights last longer than normal bulbs, they illuminate better and are more environmentally friendly.

Refrigerator compartment

Refrigerator compartment defrosting is completely automatic. Droplets of water on the rear wall inside the refrigerator compartment indicate that the automatic defrost phase is in progress. The defrost water is automatically run into a drain hole and collected in a container, where it evaporates.

Caution! The refrigerator accessories must not be placed in a dishwasher.

Freezer compartment

This appliance is a refrigerator with a ★ star rating freezer compartment. Packed frozen foods can be stored for the period indicated on the packing. Fresh food can also be frozen, ensuring that any contact with already frozen food is avoided. The quantity of fresh food that can be frozen in a 24 hour period is given on the rating plate. Re-freezing of partially defrosted food is not recommended. This food should be consumed within 24 hours. For further information on freezing fresh food, refer to the quick guide.

Freezing fresh food

Place the fresh food to be frozen inside the freezer compartment. Avoid direct contact with already frozen food. To freeze the quantity of food shown on the serial tag, remove the top drawer and place the food directly on the rack.

Making ice cubes

Fill the ice cube tray up to 2/3 with water and place in the freezer compartment. Do not use sharp or pointed objects to detach the tray.

Cleaning and maintenance

Regularly clean the appliance using a cloth and a solution of warm water, with some soft detergent suitable for cleaning the inside of the refrigerator compartment. Do not use abrasive detergents or tools. To ensure continuous and correct flow of defrost water, regularly clean the inside of the draining hole on the back of the refrigerator near the fruit and vegetable drawer, using the tool provided (see fig.1).

Before carrying out any cleaning or maintenance operation, unplug the appliance or disconnect it from the power supply.

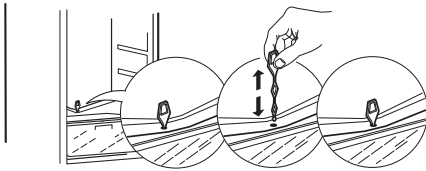

fig. 1

Defrosting the freezer compartment

The freezer should be defrosted once or twice a year or when excessive frost is present (3 mm thickness).

The formation of frost is normal. The amount and rate at which frost accumulates depends on room conditions and how often the door is open.

To defrost the unit, switch off the freezer compartment or the whole appliance, depending on the model, and remove all food products.

Clean the inside of the freezer. Rinse and dry thoroughly. Switch the freezer compartment, or the whole appliance, back on and store the food inside.

Storing food

Wrap food so that no water, moisture or condensate can enter; this will prevent odours or aromas going from one part to another in the refrigerator, ensuring better preservation of frozen foods.

Never place hot food in the freezer. Cooling hot foods before freezing saves energy and prolongs the life of the appliance.

If the appliance is not going to be used

Disconnect the appliance from the power supply, remove all the food, defrost and clean. Leave the doors open enough for air to circulate inside the compartments. This will prevent the formation of mould and bad odours.

In case of power failures

Keep the doors of the appliance closed. In this way the stored food will stay cold as long as possible. Do not refreeze partially thawed food, consume it within 24 hours.

What to do if...

Problem	Possible cause	Solution
The appliance does not operate	There might be a problem with the electric power supply to the appliance.	Check that: <ul style="list-style-type: none"> • there isn't a power supply failure • the power plug is correctly inserted in the power socket and the two-pole switch, if present, is in the correct position (on) • the electric circuit safety devices installed in the house are fully functional • the power supply cable is not broken
The inside light does not work.	The lamp might need replacing.	Disconnect the appliance from the power supply, check the light bulb and, in case of replacement needed, contact the After-Sales Service for assistance.
The temperature inside the compartments is not cold enough.	There may be several causes (see "Solutions")	Check that: <ul style="list-style-type: none"> • The doors are closed correctly • The appliance is not placed near a heat source. • the temperature set is appropriate. • Air circulation through the ventilation grills at the bottom of the appliance is not obstructed.
There is water at the bottom of the refrigerator compartment	The defrost water drain is obstructed.	Clean the defrost water drain hole (see "Cleaning and maintenance").

Note:

- Gurgling, hissing and humming noises from the refrigerating system are normal.

Before contacting the After-sales service:

Switch the appliance on again to see if the problem has disappeared. If not, switch it off again and repeat the operation after an hour.

If your appliance still does not work properly after carrying out the checks listed in the troubleshooting guide and switching the appliance on again, contact the After-sales service, clearly explaining the problem and specifying:

- the type of fault;
- the model;
- the type and serial number of the appliance (given on the rating plate);
- the Service number (the number after the word SERVICE on the rating plate inside the appliance).

SERVICE 0000 000 00000**Note:**

Reversing of appliance door opening is not covered by the warranty.

Technical data

Product dimensions	FÖRKYL
Height	1221
Width	540
Depth	550
Net Volume (l)	
Fridge	175
Freezer	18
Defrost system	
Fridge	Automatic
Freezer	-
Star Rating	4
Rising Time (h)	12
Freezing Capacity (kg/24h)	2
Energy consumption (kwh/24h)	0,480
Noise level (dba)	36
Energy class	A++

The technical information is situated in the rating plate on the internal side of the appliance and in the energy label

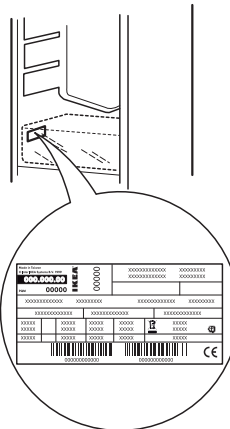

Environmental concerns

1. Packing

The packing material is 100% recyclable and bears the recycling symbol. For disposal, comply with the local regulations. Keep the packing materials (plastic bags, polystyrene parts, etc.) out of the reach of children, as they are a potential source of danger.

2. Scrapping/Disposal

The appliance is manufactured using recyclable material. This appliance is marked in compliance with European Directive 2002/96/EC on Waste Electrical and Electronic Equipment (WEEE). By ensuring the correct disposal of this appliance, you can help prevent potentially negative consequences for the environment and the health of persons.



The symbol  on the appliance, or on the accompanying documents, indicates that this appliance should not be treated as domestic waste but must be taken to a special collection centre for the recycling of electrical and electronic equipment. When scrapping the appliance, make it unusable by cutting off the power cable and removing the doors and shelves so that children cannot easily climb inside and become trapped.

Scrap the appliance in compliance with local regulations on waste disposal, taking it to a special collection centre; do not leave the appliance unattended even for a few days, since it is a potential source of danger for children.

For further information on the treatment, recovery and recycling of this product, contact your competent local office, the household waste collection service or the shop where you purchased the appliance.

Information:

This appliance does not contain CFCs. The refrigerant circuit contains R600a (HC) (see the rating plate inside the appliance). Appliances with Isobutane (R600a): isobutane is a natural gas without environmental impact, but is flammable. Therefore, make sure the refrigerant circuit pipes are not damaged.

Declaration of conformity

- This appliance has been designed for preserving food and is manufactured in compliance with Regulation (CE) No. 1935/2004.



- This appliance has been designed, manufactured and marketed in compliance with:
 - safety objectives of the "Low Voltage" Directive 2006/95/CE (which replaces 73/23/CEE and subsequent amendments);
 - the protection requirements of Directive "EMC" 2004/108/EC.

Electrical safety of the appliance can only be guaranteed if it is correctly connected to an approved earthing system.

IKEA GUARANTEE

How long is the IKEA guarantee valid?

This guarantee is valid for five (5) years from the original date of purchase of your appliance at IKEA, unless the appliance is named LAGAN in which case two (2) years of guarantee apply. The original sales receipt, is required as proof of purchase. If service work is carried out under guarantee, this will not extend the guarantee period for the appliance.

Which appliances are not covered by the IKEA five (5) years guarantee?

The range of appliances named LAGAN and all appliances purchased in IKEA before 1st of August 2007.

Who will execute the service?

IKEA service provider will provide the service through its own service operations or authorized service partner network.

What does this guarantee cover?

The guarantee covers faults of the appliance, which have been caused by faulty construction or material faults from the date of purchase from IKEA. This guarantee applies to domestic use only. The exceptions are specified under the headline "What is not covered under this guarantee?" Within the guarantee period, the costs to remedy the fault e.g. repairs, parts, labour and travel will be covered, provided that the appliance is accessible for repair without special expenditure. On these conditions the EU guidelines (Nr. 99/44/EG) and the respective local regulations are applicable. Replaced parts become the property of IKEA.

What will IKEA do to correct the problem?

IKEA appointed Service Provider will examine the product and decide, at its sole discretion, if it is covered under this guarantee. If considered covered, IKEA Service Provider or its authorized service partner through its own service operations, will then, at its sole discretion, either repair the defective product or replace it with the same or a comparable product.

What is not covered under this guarantee?

- Normal wear and tear.
- Deliberate or negligent damage, damage caused by failure to observe operating instructions, incorrect installation or by connection to the wrong voltage, damage caused by chemical or electrochemical reaction, rust, corrosion or water damage including but not limited to damage

caused by excessive lime in the water supply, damage caused by abnormal environmental conditions.

- Consumable parts including batteries and lamps.
- Non-functional and decorative parts which do not affect normal use of the appliance, including any scratches and possible color differences.
- Accidental damage caused by foreign objects or substances and cleaning or unblocking of filters, drainage systems or soap drawers.
- Damage to the following parts: ceramic glass, accessories, crockery and cutlery baskets, feed and drainage pipes, seals, lamps and lamp covers, screens, knobs, casings and parts of casings. Unless such damages can be proved to have been caused by production faults.
- Cases where no fault could be found during a technician's visit.
- Repairs not carried out by our appointed service providers and/or an authorized service contractual partner or where non-original parts have been used.
- Repairs caused by installation which is faulty or not according to specification.
- The use of the appliance in a non-domestic environment i.e. professional use.
- Transportation damages. If a customer transports the product to his home or another address, IKEA is not liable for any damage that may occur during transport. However, if IKEA delivers the product to the customer's delivery address, then damage to the product that occurs during this delivery will be covered by IKEA.
- Cost for carrying out the initial installation of the IKEA appliance. However, if an IKEA appointed Service Provider or its authorized service partner repairs or replaces the appliance under the terms of this guarantee, the appointed Service Provider or its authorized service partner will reinstall the repaired appliance or install the replacement, if necessary.

These restrictions do not apply to fault-free work carried out by a qualified specialist using our original parts in order to adapt the appliance to the technical safety specifications of another EU country.

How country law applies

The IKEA guarantee gives you specific legal rights, which cover or exceed all the local legal demands. However these conditions do not limit in any way consumer rights described in the local legislation.

Area of validity

For appliances which are purchased in one EU country and taken to another EU country, the services will be provided in the framework of the guarantee conditions normal in the new country. An obligation to carry out services in the framework of the guarantee exists only if the appliance complies and is installed in accordance with:

- the technical specifications of the country in which the guarantee claim is made;
- the Assembly Instructions and User Manual Safety Information.

The dedicated AFTER SALES for IKEA appliances

Please don't hesitate to contact IKEA appointed After Sales Service Provider to:

- make a service request under this guarantee;
- ask for clarifications on installation of the IKEA appliance in the dedicated IKEA kitchen furniture;
- ask for clarification on functions of IKEA appliances.

To ensure that we provide you with the best assistance, please read carefully the Assembly Instructions and/or the User Manual before contacting us.

How to reach us if you need our service



Please refer to the last page of this manual for the full list of IKEA appointed After Sales Service Provider and relative national phone numbers.

- i** In order to provide you a quicker service, we recommend to use the specific phone numbers listed on this manual. Always refer to the numbers listed in the booklet of the specific appliance you need an assistance for. Please also always refer to the **IKEA article number (8 digit code) and 12 digit service number placed on the rating plate of your appliance.**

i SAVE THE SALES RECEIPT!

It is your proof of purchase and required for the guarantee to apply. The sales receipt also reports the IKEA name and article number (8 digit code) for each of the appliances you have purchased.

Do you need extra help?

For any additional questions not related to After Sales of your appliances please contact your nearest IKEA store call centre. We recommend you read the appliance documentation carefully before contacting us.

Inhalt

Sicherheitsinformationen	14	Was tun, wenn...	19
Beschreibung des Geräts	16	Technische Daten	20
Inbetriebnahme	17	Umweltschutz	21
Täglicher Gebrauch	17	IKEA GARANTIE	22
Reinigung und Pflege	18		

Sicherheitsinformationen

Vor dem ersten Gebrauch

Dieses Gerät ist für die Verwendung in einem Haushalt bestimmt. Lesen Sie bitte für die optimale Nutzung Ihres Gerätes die vorliegende Gebrauchsanleitung sorgfältig durch, in der die Beschreibung des Produkts und hilfreiche Hinweise enthalten sind.

Heben Sie diese Anleitung bitte als Nachschlagewerk gut auf.

- Überprüfen Sie das Gerät nach dem Auspacken auf Beschädigungen und kontrollieren Sie, ob die Tür einwandfrei schließt. Jede Funktionsstörung muss dem IKEA Kundendienst so schnell wie möglich gemeldet werden.
- Warten Sie vor der Inbetriebnahme des Gerätes mindestens zwei Stunden, damit der Kühlkreislauf seine volle Funktionstüchtigkeit erreichen kann.
- Die Installation und der elektrische Anschluss müssen von einer Fachkraft gemäß den Herstelleranweisungen und den gültigen örtlichen Sicherheitsbestimmungen ausgeführt werden.
- Reinigen Sie den Innenraum vor der Inbetriebnahme des Gerätes.

- Nivellieren Sie das Gerät auf einer tragfähigen Fläche und stellen Sie es in einem seinen Abmessungen und seinem Verwendungszweck entsprechenden Raum auf.
- Stellen Sie das Gerät in einem trockenen und gut belüfteten Raum auf.
Das Gerät ist für den Einsatz in Räumen mit nachstehenden Temperaturbereichen ausgelegt, die ihrerseits von der Klimaklasse auf dem Typenschild abhängig sind.
Wird der vorgegebene Temperaturbereich für das Gerät für einen längeren Zeitraum unter- oder überschritten, kann es zu Funktionsstörungen kommen.
- Die auf dem Typenschild angegebene Spannung muss der Spannungsversorgung in Ihrem Haus entsprechen.

Klimaklasse	Raum- Temp. (°C)	Raum- Temp. (°F)
SN	von 10 bis 32	von 50 bis 90
N	von 16 bis 32	von 61 bis 90
ST	von 16 bis 38	von 61 bis 100
T	von 16 bis 43	von 61 bis 110

Vorsichtsmaßnahmen und allgemeine

Empfehlungen

Installation und Anschluss

- Das Gerät muss von mindestens zwei Personen transportiert und installiert werden.
- Achten Sie beim Umstellen des Gerätes darauf, dass der Fußboden (z. B. Parkett) nicht beschädigt wird.
- Achten Sie bei der Installation darauf, dass das Gerät nicht auf dem Netzkabel steht.
- Stellen Sie das Gerät nicht neben einer Wärmequelle auf.
- Lassen Sie zur ausreichenden Belüftung an beiden Seiten und oberhalb des Geräts einen Zwischenraum frei und befolgen Sie die Installationsanweisungen.
- Die Belüftungsöffnungen des Gerätes nicht abdecken oder zustellen.
- Die Leitungen des Kühlkreislaufs dürfen nicht beschädigt werden.

- Verwenden Sie keine Verlängerungskabel oder Einzel-/Mehrfachstecker.
- Verwenden Sie zum Anschließen an die Wasserleitung den im Lieferumfang des neuen Gerätes enthaltenen Schlauch und nicht den des Vorgängergerätes.
- Die Änderung oder der Austausch des Netzkabels darf ausschließlich durch qualifizierte Techniker oder den Kundendienst erfolgen.
- Die elektrische Abschaltung des Gerätes muss durch Ziehen des Netzsteckers oder durch einen der Steckdose vorgeschalteten Zweipolschalter möglich sein.

Sicherheit

- Lagern Sie keine Behälter mit brennbaren Materialien wie z.B. Spraydosen in diesem Gerät.
- Lagern und verwenden Sie kein Benzin, Gas oder andere entflammbare Stoffe/Flüssigkeiten in der Nähe des Geräts oder anderer Haushaltsgeräte.

Durch die Dämpfe besteht Brand- oder Explosionsgefahr.

- Zum Beschleunigen des Abtauvorganges niemals zu anderen mechanischen, elektrischen oder chemischen Hilfsmitteln greifen als zu den vom Hersteller empfohlenen.
- Keine elektrischen Geräte in den Geräteräumen verwenden, wenn diese nicht den vom Hersteller genehmigten entsprechen.
- Das Gerät darf von Personen (einschließlich Kindern) mit herabgesetzten physischen, sensorischen oder geistigen Fähigkeiten und Mangel an Erfahrung und Kenntnissen nur unter Aufsicht oder nach ausreichender Einweisung durch eine für ihre Sicherheit verantwortliche Person benutzt werden.
- Kindern das Spielen und Verstecken im Gerät nicht gestatten, um Erstickungs- und Einschließgefahr zu vermeiden.
- Die in den (eventuell vorhandenen) Kälteakkus enthaltene (ungiftige) Flüssigkeit darf nicht verschluckt werden.
- Eiswürfel oder Wassereis nicht sofort nach der Entnahme aus dem Gefrierraum verzehren, da sie Kälteverbrennungen hervorrufen können.

Gebrauch

- Ziehen Sie vor jeder Reinigungs- und Wartungsarbeit den Netzstecker des Geräts oder unterbrechen Sie die Stromversorgung.
- Alle Geräte, die mit einem Eisautomaten und Wasserspender ausgestattet sind, müssen an eine Wasserleitung angeschlossen werden, die nur Trinkwasser (mit einem Hauptdruck zwischen 0,17 und 0,81 MPa (1,7 und 8,1 bar)) abgibt. Nicht direkt an die Wasserleitung angeschlossene Eisautomaten und/oder Wasserspender dürfen nur mit Trinkwasser gefüllt werden.

Verwenden Sie den Kühlraum nur zur Lagerung von frischen Lebensmitteln und den Gefrierraum nur zur Lagerung von Tiefkühlware, zum Einfrieren frischer Lebensmittel und zur Herstellung von Eiswürfeln.

- Stellen Sie keine Glasbehälter mit flüssigem Inhalt in den Gefrierraum, da diese platzen können.
- Lagern Sie unverpackte Lebensmittel so, dass sie nicht mit den Innenwänden des Kühl- oder Gefrierraums in Berührung kommen.

Bei Nichtbeachtung der o. g. Empfehlungen und Vorschriften lehnt der Hersteller jede Verantwortung ab.

Beschreibung des Geräts

Lesen Sie bitte vor dem Gebrauch Ihres Gerätes die Bedienungsanleitung sorgfältig durch.

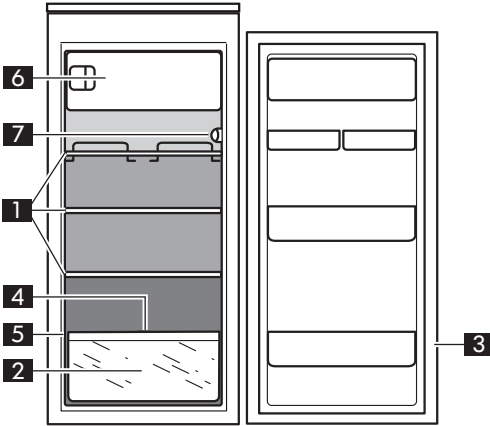

Kühlraum

(zur Lagerung frischer Lebensmittel und Getränke)

- 1 Abstellflächen (zum Teil höhenverstellbar)
- 2 Obst- und Gemüsefächer
- 3 Kühlrauminnentür mit: (sofern vorhanden) verstellbaren Innentürfächern
- 4 Ausziehbarer Tauwasserauffang
- 5 Typenschild (neben den Obst- und Gemüsefächern)

Gefrierraum

(markiert mit dem Symbol *** ** **** zum Einfrieren frischer Lebensmittel, zur Lagerung von Tiefkühlware und zur Herstellung von Eiswürfeln)

- 6 Gefrierraum
- 7 Bedienung

- Bereich mit der geringsten Kühlleistung
- Bereich mit mittlerer Kühlleistung
- Bereich mit hoher Kühlleistung

Zubehör

Eierbehälter

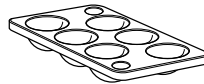

1x

Eiswürfelschale

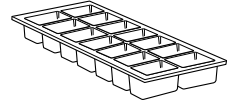

1x

Eiskratzer

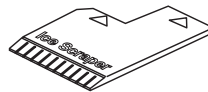

1x

Inbetriebnahme

Das Gerät an das Stromnetz anschließen.
Die idealen Temperaturen zur Aufbewahrung der Lebensmittel sind bereits werkseitig voreingestellt (3-5/MIT).

Hinweis: Nach dem Einschalten des Gerätes sind 2 bis 3 Stunden erforderlich, bis die korrekte Aufbewahrungstemperatur für eine Standardbeladung erreicht ist.

Täglicher Gebrauch

Hinweise zur Benutzung des Kühl- und Gefrierraums

- Benutzen Sie den Thermostatknopf zum Einstellen der Temperatur des Kühlraums (oder je nach Modell des Kühl- und Gefrierraums) wie in Abbildung 1 gezeigt. Zum Ausschalten des Gerätes den Knopf in Position ● drehen.

Hinweis: Die Raumtemperatur, die Häufigkeit der Türöffnungen und der Aufstellungsort des Gerätes können die Innentemperaturen im Kühl- und Gefrierraum beeinflussen.

Bei der Temperatureinstellung müssen diese Faktoren berücksichtigt werden.



Abb. 1

- A** Thermostateinstellknopf
- B** Lichttaste
- C** Markierung für die Thermostateinstellung
- D** LED Glühbirne (siehe Anweisungen neben der LED Glühbirne)

Thermostat auf 1/MIN: Niedrige Kühlung
Thermostat auf 3-5/MED: Mittlere Kühlung
Thermostat auf 7/MAX: Maximale Kühlung
Thermostat auf ●: Kühlbetrieb und Beleuchtung abgeschaltet.

Die Lampe wie in Abbildung 1 gezeigt nach links herausdrehen.

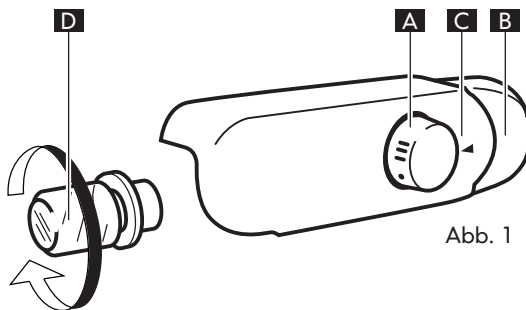
LED auswechseln

Zum Auswechseln der LED-Beleuchtung kontaktieren Sie bitte den Kundendienst für Unterstützung.

Die LED-Leuchten sind umweltfreundlich und bieten

gegenüber den herkömmlichen Lampen eine längere Lebensdauer und höhere Leuchtkraft.

Kühlraum

Das Abtauen des Kühlraums erfolgt vollautomatisch. Die von Zeit zu Zeit an der Innenrückwand des Kühlraums auftretenden Wassertropfen zeigen die automatische Abtauphase an. Das Tauwasser läuft automatisch durch eine Abflussöffnung in einen Behälter, in dem es verdampft.

⚠ Vorsicht! Das Kühlschrankszubehör darf nicht im Geschirrspüler gewaschen werden.

Gefrierraum

Dieses Gerät ist ein Kühlschrank mit ******* Sterne - Gefrierraum. Verpacktes Tiefkühlgut kann für die auf der Verpackung angegebenen Dauer im Gefrierraum gelagert werden. Beim Einfrieren frischer Lebensmittel darauf achten, dass sie nicht in Kontakt mit bereits eingefrorenen Lebensmitteln kommen. Die Menge frischer Lebensmittel, die innerhalb von 24 Stunden eingefroren werden kann, ist auf dem Typenschild angegeben. Angetaute Lebensmittel sollten nicht wieder eingefroren werden. Diese Lebensmittel müssen innerhalb von 24 Stunden verzehrt werden. Weitere Informationen zum Einfrieren frischer Lebensmittel entnehmen Sie bitte der Kurzanleitung.

Einfrieren frischer Lebensmittel

Geben Sie die einzufrierenden frischen Lebensmittel in den Gefrierraum. Vermeiden Sie dabei den direkten Kontakt mit bereits eingefrorener Ware. Zum Einfrieren einer der Darstellungen auf dem Typenschild entsprechenden Lebensmittelmengen die oberste Schublade herausnehmen und die Lebensmittel direkt in das Fach legen.

Eiswürfel herstellen

Die Eiswürfelschale zu 2/3 mit Wasser füllen und in den Gefrierraum stellen. Keine spitzen oder scharfen Gegenstände zum Lösen der Schale verwenden.

Reinigung und Pflege

Reinigen Sie das Gerät regelmäßig mit einem Tuch und lauwarmer Lauge mit neutralem Spezialreiniger für die Innenreinigung des Kühlraums. Verwenden Sie weder Scheuermittel noch harte Gegenstände für die Reinigung. Für einen einwandfreien Tauwasserablauf die Abflussöffnung an der Kühlraumrückwand in der Nähe des Obst- und Gemüsefachs anhand des mitgelieferten Werkzeugs regelmäßig reinigen (siehe Abb.1). Vor Reinigungs- und Wartungsarbeiten den Netzstecker des Geräts ziehen oder die Stromversorgung unterbrechen.



Abb. 1

Abtauen des Gefrierraums

Der Gefrierschrank sollte ein- oder zweimal jährlich oder bei Erreichen einer übermäßig (3 mm) starken Reif- und Eisschicht abgetaut werden. Die Eisbildung ist normal. Menge und Schnelligkeit der Reifbildung hängen von den Raumbedingungen und der Häufigkeit der Türöffnungen ab. Zum Abtauen den Gefrierraum oder (je nach Modell) das ganze Gerät ausschalten und die Lebensmittel herausnehmen. Das Innere des Gefrierraums reinigen. Spülen und sorgfältig abtrocknen. Schalten Sie den Gefrierraum oder das Gerät wieder ein und lagern Sie die Lebensmittel ein.

Aufbewahrung der Lebensmittel

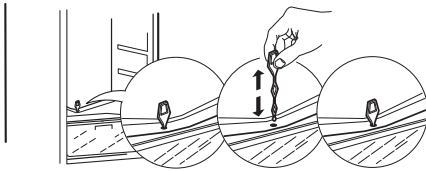
Die einzufrierenden Lebensmittel so verpacken, dass weder Wasser noch Feuchtigkeit oder Wasserdampf eindringen können; dadurch wird das Übertragen von Gerüchen oder Aromen im Kühlschrank vermieden und die Lagerung des Tiefkühlguts ist besser.

Keine warmen Speisen in den Gefrierraum stellen. Abkühlen vor dem Gefrieren spart Energie und schon das Gerät (längere Lebensdauer).

Außerbetriebsetzung

Das Gerät vom Stromnetz trennen, vollständig entleeren, abtauen und reinigen. Lassen Sie die Türen offen, um für eine ausreichende Luftzirkulation im Gerät zu sorgen. Dadurch wird die Bildung von Schimmel oder unangenehmen Gerüchen vermieden.

Bei Stromausfall

Halten Sie die Türen gut geschlossen. Auf diese Weise bleiben die eingelagerten Lebensmittel so lange wie möglich kühl.

Angetaute Tiefkühlware nie wieder einfrieren, sondern innerhalb von 24 Stunden verwerten.

Was tun, wenn...

Fehler	Mögliche Ursache	Abhilfe
Das Gerät funktioniert nicht.	Problem mit der elektrischen Stromversorgung des Gerätes.	Prüfen Sie, dass: <ul style="list-style-type: none"> • kein Stromausfall vorhanden ist • der Netzstecker korrekt in der Steckdose eingesteckt ist und sich der zweipolige Schalter, falls vorhanden, in der richtigen Position befindet (ein) • die elektrische Schaltung Sicherheitseinrichtungen im Haus installiert sind voll funktionsfähig • das Netzkabel nicht gebrochen ist
Die Innenbeleuchtung funktioniert nicht.	Die Glühlampe muss u. U. ausgewechselt werden.	Trennen Sie das Gerät von der Stromversorgung, prüfen Sie die Glühlampe, und wenn diese ausgewechselt werden muss, kontaktieren Sie bitte dazu den Kundendienst.
Die Temperatur in den Geräteräumen ist nicht kalt genug.	Es können verschiedene Gründe vorliegen (siehe "Abhilfe")	Prüfen Sie, dass: <ul style="list-style-type: none"> • die Türen korrekt geschlossen sind • das Gerät nicht neben einer Wärmequelle steht • die Temperatur richtig eingestellt ist • die Luftzirkulation nicht durch zugesetzte Belüftungsgitter unten am Gerät behindert ist
Wasser steht auf dem Boden des Gefrierraums	Der Tauwasserabfluss ist verstopft.	Die Tauwasser-Abflussöffnung reinigen (siehe "Reinigung und Pflege").

Hinweis:

- Gurgelnde und zischende Geräusche sind normale Betriebsgeräusche des Kältekreislaufs.

Bevor Sie den Kundendienst rufen:

Schalten Sie das Gerät nochmals ein, um zu prüfen, ob die Störung immer noch vorliegt. Haben Sie keinen Erfolg, so schalten Sie das Gerät aus und wiederholen Sie den Versuch nach einer Stunde. Arbeitet das Gerät trotz vorgenannter Kontrollen und nach dem Neueinschalten des Gerätes weiterhin nicht korrekt, setzen Sie sich bitte mit dem Kundendienst in Verbindung. Erklären Sie die Art der Betriebsstörung und geben Sie Folgendes an:

- die Art des Fehlers;
- das Modell;
- den Typ und die Seriennummer des Gerätes (sie stehen auf dem Typenschild);
- die Service-Nummer (die Nummer nach dem Wort SERVICE auf dem Typenschild im Gerät).

SERVICE 0000 000 00000



Hinweis:

Der Türanschlagwechsel fällt nicht unter die Garantieleistung.

Technische Daten

Produktabmessungen	FÖRKYLD
Höhe	1221
Breite	540
Tiefe	550
Nutzinhalt (l)	
Kühlraum	175
Gefrierraum	18
Abtausystem	
Kühlraum	Automatisch
Gefrierraum	-
Anzahl der Sterne	
4	
Aufbewahrungsdauer bei Stromausfall (h)	
12	
Gefrierleistung (kg/24h)	
2	
Energieverbrauch (kwh/24h)	
0,480	
Geräuschentwicklung (dba)	
36	
Energieklasse	
A++	

Die Technischen Daten können dem Typenschild im Gerät und dem Energie-Etikett entnommen werden.

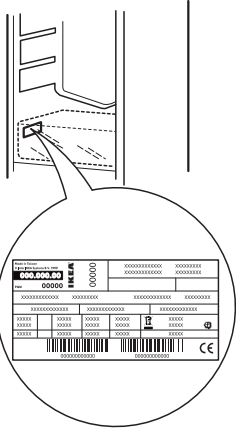

Umweltschutz

1. Verpackung

Das Verpackungsmaterial ist zu 100% wieder verwertbar und durch das Recyclingsymbol gekennzeichnet. Es muss gemäß den örtlichen Vorschriften entsorgt werden. Verpackungsmaterial (Plastiktüten, Polystyrol usw.) nicht in der Reichweite von Kindern aufbewahren, da es eine mögliche Gefahrenquelle darstellt.

2. Entsorgung

Die Geräte bestehen aus recyclingfähigem Material. Dieses Gerät ist gemäß der Europäischen Richtlinie 2002/96/EC für Elektro- und Elektronik-Altgeräte gekennzeichnet. Entsorgen Sie dieses Gerät immer vorschriftsmäßig, um potentiell negative Auswirkungen auf die Umwelt oder die Gesundheit zu vermeiden.

Das Symbol  auf dem Gerät bzw. auf dem beiliegenden Informationsmaterial weist darauf hin, dass dieses Gerät kein normaler Haushaltsmüll ist, sondern in einer Sammelstelle für Elektro- und Elektronik-Altgeräte entsorgt werden muss.

Schneiden Sie vor der Entsorgung des Gerätes das Netzkabel durch, um das Gerät funktionsuntüchtig zu machen, und entfernen Sie die Türen und Ablageflächen im Gerät, so dass Kinder nicht ungehindert in das Geräteinnere klettern können. Das Gerät muss den örtlichen Bestimmungen entsprechend entsorgt und bei einer offiziellen Sammelstelle abgegeben werden. Lassen Sie es niemals unbeaufsichtigt,

da es eine potentielle Gefahrenquelle für Kinder darstellt. Für weitere Informationen hinsichtlich Entsorgung, Weiterverwertung bzw. Recycling dieses Gerätes wenden Sie sich bitte an die zuständige lokale Behörde für die Beseitigung von Hausmüll oder an den Händler, bei dem Sie das Gerät gekauft haben.

Zu Ihrer Information:

Dieses Gerät ist FCKW-frei. Der Kältekreislauf enthält R600a (HC) (siehe das Typenschild im Geräteinneren).

Betrifft Geräte mit Isobutan (R600a): Isobutan ist ein natürliches Gas ohne umweltschädigende Auswirkungen, es ist jedoch leicht entflammbar. Die Leitungen des Kältekreislaufes müssen daher unbedingt auf ihre Unversehrtheit überprüft werden.

Konformitätserklärung

- Dieses Gerät wurde in Übereinstimmung mit der EG-Verordnung 1935/2004 zur Lagerung von Lebensmitteln hergestellt.



- Dieses Gerät wurde gemäß folgender Richtlinien entworfen, hergestellt und in den Handel eingeführt:
 - Sicherheitsanforderungen der "Niederspannungsrichtlinie" 2006/95/CE (die 73/23/CEE und nachfolgende Änderungen ersetzt).
 - Schutzvorschriften der EMV-Richtlinie 2004/108/EG.

Die elektrische Sicherheit des Gerätes ist nur dann gewährleistet, wenn es korrekt an eine funktionstüchtige und den gesetzlichen Bestimmungen entsprechende Erdung angeschlossen ist.

IKEA GARANTIE

Wie lange ist die IKEA Garantie gültig?

Die Garantie gilt fünf (5) Jahre ab dem Kaufdatum von bei IKEA gekauften Geräten, es sei denn, es handelt sich um Geräte der Marke "LAGAN". Bei diesen Geräten gilt eine Garantie von zwei (2) Jahren. Als Kaufnachweis ist das Original des Einkaufsbeleges erforderlich. Werden im Rahmen der Garantie Arbeiten ausgeführt, verlängert sich dadurch nicht die Garantiezeit für das Gerät.

Welche Geräte sind nicht von der 5-(Fünf)-Jahres-Garantie abgedeckt?

Die Geräte der Marke LAGAN und alle bei IKEA vor dem 1. August 2007 gekauften Geräte.

Wer übernimmt den Service?

IKEA führt die Serviceleistungen über sein eigenes Kundendienstnetz oder einen autorisierten Servicepartner aus.

Was deckt diese Garantie ab?

Die Garantie deckt Gerätefehler ab, die aufgrund einer fehlerhaften Konstruktion oder aufgrund von Materialfehlern nach dem Datum des Einkaufs bei IKEA entstanden sind. Die Garantie gilt nur für den Hausgebrauch des betreffenden Gerätes.

Ausnahmen sind unter der Überschrift "Was deckt die Garantie nicht ab?" erläutert. Innerhalb der Garantiefrist werden die Kosten für Reparatur, Ersatzteile sowie die Arbeits- und Fahrtkosten übernommen, vorausgesetzt, das Gerät ist ohne besonderen Aufwand für eine Reparatur zugänglich. Die EU-Richtlinien (Nr. 99/44/EG) und die jeweiligen örtlichen Bestimmungen gelten unter diesen Bedingungen. Ersetzte Teile gehen in das Eigentum von IKEA über.

Was unternimmt IKEA, um das Problem zu lösen?

Der IKEA Kundendienst begutachtet das Produkt und entscheidet nach eigenem Ermessen, ob ein Garantieanspruch besteht. Wenn die Garantie geltend gemacht werden kann, wird IKEA durch seinen eigenen Kundendienst oder einen autorisierten Servicepartner nach eigenem Ermessen das schadhafte Produkt entweder reparieren oder durch ein gleiches oder vergleichbares Produkt ersetzen.

Was deckt diese Garantie nicht ab?

- Normale Abnutzungen und Beschädigungen.
- Vorsätzlich oder fahrlässig herbeigeführte Schäden, Beschädigungen infolge Missachtung der Bedienungsanleitung, unsachgemäßer

Installation, falschen Spannungsanschlusses, Beschädigung durch chemische oder elektrochemische Reaktionen, inklusive von Korrosions- oder Wasserschäden diese sind nicht beschränkt auf Schäden durch ungewöhnlich hohen Kalkgehalt im Wasser, Beschädigungen durch aussergewöhnliche Umweltbedingungen.

- Verbrauchs- und Verschleißteile wie Batterien und Glühlampen.
- Nichtfunktionelle und dekorative Teile, die den normalen Gebrauch nicht beeinflussen, sowie Kratzer oder mögliche Farbveränderungen.
- Zufallsschäden durch Fremdkörper, Substanzen oder Reinigungsarbeiten an Filtern, Abflüssen oder Wasch-/Spülmittelfächern.
- Schäden an folgenden Teilen: Glaskeramik, Zubehör, Geschirr- und Besteckkörbe, Zu- und Ablaufschläuche, Dichtungen, Glühlampen und deren Abdeckungen, Siebe, Knöpfe, Gehäuse und Gehäuseteile. Soweit nicht nachgewiesen wird, dass solche Schäden auf Herstellungsmängel zurückzuführen sind.
- Fälle, in welchen der gerufene Servicetechniker keinen Fehler finden konnte.
- Reparaturen, die nicht von unserem eigenen Kundendienst oder -einem Servicevertragspartner ausgeführt oder bei denen keine Originalteile verwendet wurden.
- Durch fehlerhafte oder unvorschriftsmäßige Installation erforderliche Reparaturen.
- Die reparatur von Schäden, die durch eine gewerbliche Nutzung des Gerätes entstanden sind. gewerbliche Nutzung des Gerätes.
- Transportschäden. Wenn der Kunde das Produkt selbst nach Hause oder zu einer anderen Adresse transportiert, ist IKEA von der Haftung für Transportschäden jeder Art freigestellt. Liefert IKEA das Produkt direkt an die Kundenadresse, werden eventuelle Transportschäden durch IKEA gedeckt.
- Kosten für die Installation des IKEA-Gerätes. Wenn jedoch der IKEA-Kundendienst oder ein Servicevertragspartner im Rahmen der Garantie Reparaturen ausführt oder das Gerät ersetzt, installiert der Kundendienst oder der Servicevertragspartner das ausgebesserte Gerät oder das Ersatzgerät, falls dies erforderlich sein sollte.

Als Ausnahme gilt die fehlerfreie Installation durch qualifizierte Fachleute unter Verwendung von Originalteilen, um das Gerät den technischen

Sicherheitsvorschriften eines anderen EU-Landes anzupassen.

Gültigkeit der länderspezifischen Bestimmungen

IKEA räumt Ihnen eine spezielle Garantie ein, die die gesetzlichen Gewährleistungsrechte, die von Land zu Land jedoch unterschiedlich sein können, mindestens abdeckt bzw. erweitert. Allerdings schränken diese Bedingungen in keiner Weise die landesweit geltenden Verbraucherrechte ein.

Gültigkeitsbereich

Für Geräte, die einem EU-Land gekauft und in ein anderes EU-Land mitgenommen werden, wird der Kundendienst gemäß den Garantierichtlinien im neuen Land übernommen. Eine Verpflichtung zur Durchführung von Leistungen im Rahmen der Garantie besteht nur dann, wenn das Gerät gemäß der Montageanleitung und gemäß:

- den technischen Spezifikationen des Landes, in dem der Garantieanspruch erfolgt;
- den Montageinstruktionen und Informationen im Benutzerhandbuch entspricht.

Der engagierte Kundendienst für IKEA Geräte

Der IKEA-Service steht Ihnen bei folgenden Fragen / Anliegen gerne zur Verfügung:

- Wenn Sie einen Kundendienst im Rahmen der Garantie benötigen
- Bei Fragen zur Installation Ihres IKEA-Gerätes in den IKEA-Möbelkörper
- Wenn Sie Fragen zu den Funktionen Ihres IKEA-Gerätes haben.

Um Ihnen möglichst schnell und kompetent weiterhelfen zu können, bitten wir Sie, sich vorher die Montage- und Gebrauchsanweisung Ihres Gerätes genauestens durchzulesen.

So erreichen Sie unseren Service



Gehen Sie dazu auf die letzte Seite dieser Broschüre. Dort finden Sie eine Übersicht mit den entsprechenden Telefonnummern und Kontaktdaten unserer autorisierten Kundendienste.

- i** **Damit wir Ihnen im Falle einer Störung jederzeit schnell helfen können, bitten wir Sie, die in diesem Handbuch aufgeführten Rufnummern zu verwenden. Wenden Sie sich jeweils an die für den betreffenden Gerätetyp angegebene Rufnummer. Halten Sie dazu bitte die (8-stellige) IKEA Artikelnummer und die 12-stellige Servicenummer (auf dem Geräte-Typschild vermerkt) Ihres IKEA Gerätes bereit.**

- i** **BEWAHREN SIE DEN KAUFBELEG GUT AUF!** Unser Service kann einen Garantieanspruch nur unter Vorlage dieses Beleges akzeptieren. Auf dem Kaufbeleg ist auch die IKEA Bezeichnung und Artikelnummer (8-stelliger Code) für jedes der Geräte, die Sie gekauft haben, vermerkt.

Benötigen Sie weiteren Rat und Unterstützung?

Bei allen anderen, nicht kundendienstspezifischen Fragen, bitten wir Sie, sich an Ihr nächstgelegenes IKEA-Einrichtungshaus zu wenden. Wir empfehlen Ihnen, sich vorher die dem Gerät beigefügten Unterlagen genauestens durchzulesen.

Sommaire

Informations relatives à la sécurité	24	Ce qu'il convient de faire si ...	29
Description de l'appareil	26	Données techniques	30
Première utilisation	27	Protection de l'environnement	31
Utilisation quotidienne	27	GARANTIE IKEA	32
Nettoyage et entretien	28		

Informations relatives à la sécurité

Avant la première utilisation

Cet appareil est destiné à un usage domestique. Pour utiliser au mieux votre appareil, lisez attentivement le présent Manuel d'utilisation, dans lequel figurent une description du produit et des conseils utiles.

Conservez les présentes instructions pour référence future.

- Après avoir déballé l'appareil, assurez-vous qu'il n'est pas endommagé et que les portes ferment parfaitement. Tout problème fonctionnel doit être signalé au plus tôt au service après-vente d'IKEA.
- Il est conseillé d'attendre au moins deux heures avant de mettre l'appareil en service, afin que le circuit réfrigérant soit parfaitement efficace.
- L'installation et le raccordement électrique doivent être réalisés par un technicien qualifié, conformément aux instructions du fabricant et aux normes locales en vigueur en matière de sécurité.
- Nettoyez l'intérieur de l'appareil avant de l'utiliser.

Précautions et recommandations générales

Installation et raccordement

- Au moins deux personnes sont nécessaires pour déplacer et installer l'appareil.
- Prenez garde de ne pas endommager le revêtement de sol (parquet, par exemple) lorsque vous déplacez l'appareil.
- Au moment de l'installation, veillez à ce que l'appareil n'écrase pas le cordon d'alimentation, sous peine de l'endommager.
- N'installez pas l'appareil à proximité d'une source de chaleur.
- Prévoyez un espace de part et d'autre ainsi qu'au-dessus de l'appareil, de façon à garantir une ventilation correcte. Respectez les consignes d'installation.
- Veillez à ne jamais obstruer les orifices de ventilation de l'appareil.
- N'endommagez pas les tuyaux du circuit de réfrigérant de l'appareil.
- Installez et mettez l'appareil d'aplomb sur un sol en mesure de supporter son poids, à un endroit adapté à ses dimensions et à son usage.

- Installez l'appareil dans un lieu sec bien ventilé. L'appareil est réglé pour fonctionner dans la plage de température suivante, en fonction de la classe climatique indiquée sur la plaque signalétique. L'appareil risque de ne pas fonctionner correctement s'il est laissé pendant une période prolongée à une température supérieure ou inférieure à la plage indiquée.
- Assurez-vous que la tension indiquée sur la plaque signalétique correspond à la tension d'alimentation du lieu d'installation.

Classe climatique	T. amb. (°C)	T. amb. (°F)
SN	De 10 à 32	De 50 à 90
N	De 16 à 32	De 61 à 90
ST	De 16 à 38	De 61 à 100
T	De 16 à 43	De 61 à 110

- N'utilisez ni rallonge électrique, ni adaptateur simple ou multiple.
- Pour le raccordement hydraulique de l'appareil, utilisez le tuyau fourni avec le nouvel appareil, pas celui de l'appareil précédent.
- La modification et le remplacement du cordon d'alimentation doivent exclusivement être réalisés par un professionnel ou notre service après-vente.
- Pour mettre l'appareil hors tension, débranchez-le de la prise secteur ou actionnez l'interrupteur bipolaire installé en amont de la prise.

Sécurité

- N'introduisez jamais dans l'appareil des bombes aérosol ou des récipients contenant des gaz propulseurs inflammables.
- N'entrez pas et n'utilisez pas d'essence, de liquides ou de gaz inflammables à proximité de l'appareil ou de tout autre appareil ménager. Les vapeurs dégagées sont susceptibles de provoquer un incendie ou une explosion.
- N'utilisez pas de dispositifs mécaniques, électriques ou chimiques autres que ceux préconisés par le fabricant pour accélérer le processus de dégivrage.

- N'utilisez pas et n'introduisez pas dans les compartiments de l'appareil des dispositifs électriques non expressément autorisés par le fabricant.
- Les personnes (y compris les enfants) qui, en raison de leurs capacités physiques, sensorielles ou mentales, de leur inexpérience ou de leur méconnaissance, ne sont pas en mesure d'utiliser l'appareil en toute sécurité, doivent s'en servir uniquement sous la surveillance ou avec les instructions d'une personne responsable.
- Pour éviter tout risque d'emprisonnement et d'étouffement, interdisez aux enfants de jouer et de se cacher à l'intérieur de l'appareil.
- N'avalez jamais le liquide (atoxique) circulant dans les accumulateurs de froid (selon modèle).
- Ne mangez pas les glaçons et les glaces immédiatement dès leur sortie du congélateur ; vous vous exposeriez à des brûlures dues au froid.

Utilisation

- Débranchez toujours le cordon d'alimentation ou coupez le courant avant de procéder au nettoyage ou à l'entretien de l'appareil.
- Tous les appareils équipés de distributeurs automatiques de glaçons et d'eau doivent être raccordés à une arrivée d'eau potable uniquement [avec une pression réseau comprise entre 0,17 et 0,81 Mpa (1,7 et 8,1 bar)].

Les distributeurs automatiques de glaçons et/ou d'eau non directement raccordés à une arrivée d'eau doivent être alimentés avec de l'eau potable uniquement.

N'utilisez le compartiment réfrigérateur que pour la conservation d'aliments frais et le compartiment congélateur que pour les produits surgelés, la congélation d'aliments frais et la production de glaçons.

- N'introduisez pas de récipients en verre contenant des liquides dans le congélateur, car ils risqueraient de se rompre.
- Évitez de mettre des aliments non emballés directement en contact avec les surfaces intérieures du compartiment réfrigérateur ou du compartiment congélateur.

Le fabricant décline toute responsabilité pour tout dommage résultant du non-respect des consignes et conseils ci-avant.

Description de l'appareil

Lisez attentivement les consignes d'utilisation de l'appareil avant de l'utiliser.

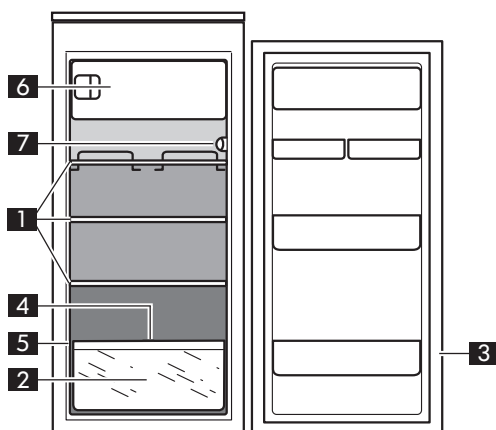

Compartiment réfrigérateur

(pour la conservation d'aliments frais et de boissons)

- 1 Clayettes (partiellement réglables en hauteur)
- 2 Bacs à fruits et légumes
- 3 Porte interne du réfrigérateur, avec : (selon modèle) balconnets réglables
- 4 Goulotte d'évacuation de l'eau de dégivrage extractible
- 5 Plaque signalétique (à côté du bac à fruits et légumes)

Compartiment congélateur

(doté du symbole ❄️ pour la conservation d'aliments frais et d'aliments congelés, et la production de glaçons)

- 6 Congélateur
- 7 Commandes

- ☐ Zone la moins froide
- ▒ Zone intermédiaire
- Zone la plus froide

Accessoires

Casier à œufs

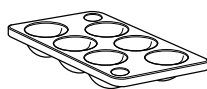

1x

Bac à glaçons

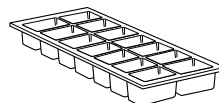

1x

Grattoir

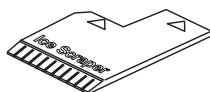

1x

Première utilisation

Branchez l'appareil sur le réseau électrique. Les températures idéales pour la conservation des denrées alimentaires ont été préréglées en usine (3-5/MED).

Remarque : Après la mise en marche de l'appareil, il est nécessaire d'attendre 2 à 3 heures avant qu'une température adaptée à une charge normale de l'appareil soit atteinte.

Utilisation quotidienne

Fonctionnement des compartiments réfrigérateur et congélateur

- Utilisez le bouton thermostat pour régler la température du compartiment réfrigérateur (ou des deux compartiments, selon le modèle), comme indiqué dans la figure 1. Placez le bouton sur la position ● pour mettre l'appareil entier hors tension.

Remarque : La température ambiante, la fréquence d'ouverture de la porte et le positionnement de l'appareil peuvent avoir un impact sur la température à l'intérieur des deux compartiments. Le thermostat doit être réglé en fonction de ces facteurs.

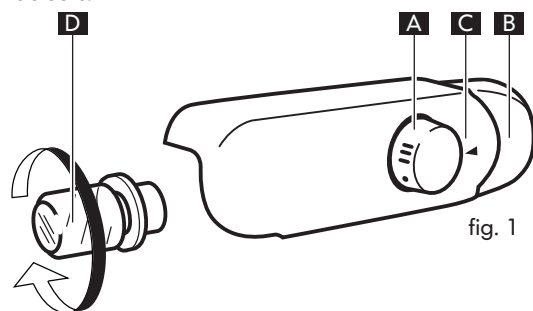

- A** Bouton de commande du thermostat
- B** Bouton de l'éclairage
- C** Encoche de réglage de la position du thermostat
- D** Ampoule LED (voir instructions près de l'ampoule LED)

Thermostat sur 1/MIN : Niveau de réfrigération bas

Thermostat sur 3-5/MED : Niveau de réfrigération intermédiaire

Thermostat sur 7/MAX : Niveau de réfrigération maximum
Thermostat sur ● : La réfrigération et l'éclairage sont tous deux éteints.

Pour retirer l'ampoule, tournez-la dans le sens inverse des aiguilles d'une montre, comme sur l'illustration 1.

Remplacement de la led

S'il est nécessaire de remplacer l'ampoule LED, contactez le Service Après-vente.

Par rapport à une ampoule traditionnelle, les LED durent plus longtemps, améliorent la visibilité interne et respectent l'environnement.

Compartiment réfrigérateur

Le dégivrage du compartiment réfrigérateur est entièrement automatique. La présence périodique de gouttelettes d'eau sur la paroi arrière du compartiment réfrigérateur indique qu'un dégivrage automatique est en cours. L'eau de dégivrage est automatiquement acheminée jusqu'à un orifice d'évacuation, puis est recueillie dans un récipient avant de s'évaporer.

Attention ! Les accessoires du réfrigérateur ne sont pas lavables au lave-vaisselle.

Compartiment congélateur

Cet appareil est un réfrigérateur avec compartiment congélateur à * ** étoiles. Les produits congelés sous emballage peuvent être conservés pendant la durée indiquée sur l'emballage. Il est également possible de congeler des aliments frais, en évitant tout contact avec des produits déjà congelés. Le volume d'aliments frais pouvant être congelé sur une période de 24 heures est indiqué sur la plaque signalétique. Il est déconseillé de recongeler des aliments partiellement décongelés. Le cas échéant, consommez les aliments sous 24 heures. Pour tout complément d'information sur la congélation d'aliments frais, consultez le guide rapide.

Congélation d'aliments frais

Placez les aliments frais à congeler à l'intérieur du compartiment congélateur. Évitez tout contact direct avec des aliments déjà congelés. Pour congeler le volume d'aliments indiqué sur l'étiquette de série, retirez le bac supérieur et placez les aliments directement sur la grille.

Production de glaçons

Remplissez le bac à glaçons aux 2/3 d'eau et placez-le dans le compartiment congélateur. N'utilisez pas d'objets pointus ou tranchants pour retirer le bac.

Nettoyage et entretien

Nettoyez régulièrement l'intérieur du compartiment réfrigérateur à l'aide d'un chiffon imbibé d'une solution d'eau tiède et de détergent neutre. N'utilisez ni produits abrasifs ni outils. Pour assurer une évacuation constante et correcte de l'eau de dégivrage, nettoyez régulièrement l'intérieur de l'orifice d'évacuation situé sur la paroi arrière du compartiment réfrigérateur, à proximité du bac à fruits et légumes, à l'aide de l'outil fourni avec l'appareil (voir fig.1).

Avant d'effectuer les opérations d'entretien ou de nettoyage, débranchez la fiche d'alimentation électrique de la prise de courant ou coupez l'alimentation électrique.

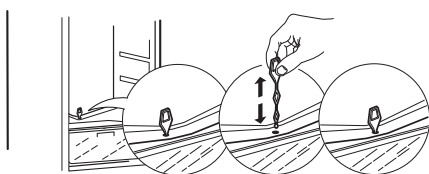

fig. 1

Dégivrage du compartiment congélateur

Nous vous suggérons de dégivrer le congélateur 1 à 2 fois par an ou lorsque le volume de glace est excessif (3 mm d'épaisseur).

Il est normal qu'une couche de glace se forme. Le volume de glace et sa vitesse de formation varient en fonction des conditions ambiantes et de la fréquence d'ouverture de la porte. Pour procéder au dégivrage, mettez hors tension le compartiment congélateur ou l'appareil entier, selon le modèle, puis sortez toutes les denrées alimentaires. Nettoyez l'intérieur du congélateur. Rincez et séchez soigneusement. Mettez sous tension le compartiment congélateur (ou l'appareil entier), puis introduisez-y à nouveau les aliments.

Conservation des aliments

Enveloppez les aliments de façon à éviter la pénétration d'eau, d'humidité et de condensation. Vous évitez ainsi que les odeurs et les arômes ne se répandent dans le réfrigérateur, pour une meilleure conservation des aliments congelés. Ne placez jamais d'aliments chauds dans le congélateur. Vous économisez ainsi de l'énergie et prolongez la durée de vie de l'appareil.

Périodes de non-utilisation

Débranchez l'appareil de la prise secteur, sortez tous les aliments, puis dégivrez et nettoyez l'appareil. Laissez les portes entrouvertes de façon à permettre une circulation d'air à l'intérieur des compartiments. Vous éviterez ainsi le développement de moisissures et de mauvaises odeurs.

En cas de coupure de courant

N'ouvrez pas les portes de l'appareil. Les aliments restent ainsi froids plus longtemps. Ne recongelez pas des aliments partiellement décongelés ; consommez-les sous 24 heures.

Ce qu'il convient de faire si ...

Problème	Cause possible	Solution
L'appareil ne fonctionne pas.	Un problème d'alimentation électrique de l'appareil est probable.	Effectuez les vérifications suivantes : <ul style="list-style-type: none"> • Il y a une coupure de courant. • La fiche est correctement insérée dans la prise et l'interrupteur bipolaire, si présent, est dans la position correcte (marche) • Les dispositifs de sécurité du circuit électrique installés dans l'habitation fonctionnent parfaitement • Le cordon d'alimentation n'est pas endommagé.
L'éclairage intérieur ne fonctionne pas.	Un remplacement de l'ampoule est peut-être nécessaire.	Débranchez l'appareil de l'alimentation secteur, vérifiez l'ampoule et, si un remplacement est nécessaire, contactez le Service Après-vente.
La température à l'intérieur des compartiments n'est pas assez basse.	Plusieurs causes sont possibles (reportez-vous à la section « Solutions »).	Effectuez les vérifications suivantes : <ul style="list-style-type: none"> • Les portes sont fermées à fond. • L'appareil n'est pas installé à côté d'une source de chaleur • La température est réglée de manière appropriée • La circulation de l'air à travers les grilles de ventilation situées dans le bas de l'appareil n'est pas entravée.
Présence d'eau dans la partie inférieure du compartiment congélateur.	La goutte d'évacuation de l'eau de dégivrage est obstruée.	Nettoyez l'orifice d'évacuation d'eau de dégivrage (reportez-vous au chapitre « Entretien et nettoyage »).

Remarque :

- Les gargouillements, chuintements et bourdonnements générés par le circuit de

réfrigération sont normaux.

Avant de contacter le Service Après-vente :

Remettez l'appareil en marche pour vérifier si le problème a disparu. Si le problème persiste, débranchez à nouveau l'appareil et recommencez l'opération une heure plus tard. Si votre appareil ne fonctionne toujours pas correctement après la réalisation des vérifications ci-avant, prenez contact avec le service après-vente, expliquez clairement le problème et spécifiez :

- le type de problème ;
- le modèle ;
- le type et le numéro de série de l'appareil (indiqués sur la plaque signalétique) ;

- le code d'identification (numéro indiqué après le terme SERVICE sur la plaque signalétique qui figure à l'intérieur de l'appareil).

SERVICE 0000 000 00000



Remarque :

L'inversion du sens d'ouverture de la porte de l'appareil n'est pas couverte par la garantie.

Données techniques

Dimensions de l'appareil	FÖRKYL
Hauteur	1221
Largeur	540
Profondeur	550
Volume net (l)	
Réfrigérateur	175
Congélateur	18
Système de dégivrage	
Réfrigérateur	Automatique
Congélateur	-
Classement selon le système des étoiles	4
Temps de montée (h)	12
Capacité de congélation (kg/24 h)	2
Consommation énergétique (kWh/24 h)	0,480
Niveau sonore (dba)	36
Classe énergétique	A++

Les informations techniques sont indiquées sur la plaque signalétique apposée à l'intérieur de l'appareil, ainsi que sur l'étiquette énergie.

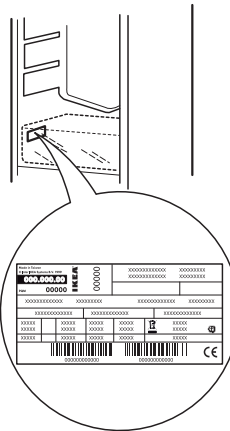

Protection de l'environnement

1. Emballage

L'emballage est recyclable à 100 % et porte le symbole du recyclage. Pour son élimination, respectez la réglementation locale en vigueur. Les matériaux d'emballage (sachets en plastique, éléments en polystyrène, etc.) doivent être conservés hors de portée des enfants, car ils constituent une source potentielle de danger.

2. Mise au rebut

Le réfrigérateur a été fabriqué avec des matériaux recyclables. Cet appareil est certifié conforme à la Directive Européenne 2002/96/CE, concernant les Déchets d'Équipements Électriques et Électroniques (DEEE ou WEEE). En procédant correctement à la mise au rebut de cet appareil, vous contribuerez à empêcher toute conséquence nuisible pour l'environnement et la santé de l'homme.

Le symbole  apposé sur le produit ou sur les documents qui l'accompagnent indique que cet appareil ne doit pas être jeté avec les ordures ménagères, mais remis à un centre de collecte spécialisé dans le recyclage des appareils électriques et électroniques.

Au moment de la mise au rebut, rendez l'appareil inutilisable en sectionnant le cordon d'alimentation et en déposant les portes et les grilles de façon à ce que les enfants ne puissent pas accéder facilement à l'intérieur. Éliminez l'appareil conformément à la réglementation locale en vigueur en matière d'élimination des déchets en le remettant à un centre de collecte spécial. ne laissez pas l'appareil sans surveillance, ne serait-ce que pendant quelques jours, car

il constitue une source de danger pour les enfants. Pour de plus amples détails au sujet du traitement, de la récupération et du recyclage de cet appareil, veuillez vous adresser aux services compétents de votre commune, à votre déchetterie locale ou directement à votre revendeur.

Informations :

Cet appareil est sans CFC. Le circuit réfrigérant contient du R600a (HC), voir la plaque signalétique à l'intérieur de l'appareil).

Pour les appareils avec de l'isobutane (R600a) : L'isobutane est un gaz naturel non nocif pour l'environnement mais est inflammable. Il est donc indispensable de s'assurer que les tuyaux du circuit réfrigérant sont en parfait état.

Déclaration de conformité

- Cet appareil a été conçu pour la conservation d'aliments et construit conformément au Règlement (CE) N° 1935/2004.n



- Cet appareil a été conçu, construit et commercialisé conformément aux :
 - objectifs sécurité de la directive "Basse Tension" 2006/95/CE (qui remplace la 73/23/CEE et modifications suivantes) ;
 - conditions requises en matière de protection de la Directive "CEM" 2004/108/CE.

La sécurité électrique de l'appareil est garantie uniquement lorsqu'il est correctement branché à une installation de mise à la terre conforme.

GARANTIE IKEA (FRANCE)

CONTRAT DE GARANTIE ET DE SERVICE APRES-VENTE IKEA

Décret n° 87-1045 relatif à la présentation des écrits constatant les contrats de garantie et de service après-vente (J.O.R.F. du 29 décembre 1987).

Préalablement à la signature du bon de commande, le vendeur indiquera à l'acheteur les installations nécessaires pour assurer le branchement de l'appareil selon les règles de l'art.

Numéros de modèle et de série (Reporter ici le numéro d'identification porté sur l'étiquette code barre du produit)

Modèle :

N° de série :

Date d'achat (Reporter ici la date d'achat portée sur votre ticket de caisse) :

Le vendeur est tenu de fournir une marchandise conforme à la commande.

Livraison et mise en service

Livraison à domicile : oui, si demandée par le client (selon modalités définies et mentionnées sur la facture d'achat ou le bon de commande).

Gratuite : non (tarif et modalités disponibles en magasin et fournis au client au moment de la commande ou de l'achat).

Mise en service : non.

En cas de défauts apparents ou d'absence de notice d'emploi et d'entretien, l'acheteur a intérêt à les faire constater par écrit par le vendeur ou le livreur lors de l'enlèvement de la livraison ou de la mise en service.

Garantie Légale (sans supplément de prix)

A la condition que l'acheteur fasse la preuve du défaut caché, le vendeur doit légalement en réparer toutes les conséquences (art.1641 et suivants du Code Civil). Si l'acheteur s'adresse aux tribunaux, il doit le faire dans un délai de deux ans à compter de la découverte du défaut caché (art.1648 du Code Civil).

Nota - En cas de recherche de solutions amiables préalablement à toute action en justice, il est rappelé qu'elles n'interrompent pas le délai de prescription. La réparation des conséquences du défaut caché, lorsqu'il a été prouvé, comporte, selon la jurisprudence :

- soit la réparation totalement gratuite de l'appareil, y compris les frais de main-d'oeuvre et de déplacement au lieu de la mise en service ;
- soit son remplacement ou le remboursement total ou partiel de son prix au cas où l'appareil serait totalement ou partiellement inutilisable ;

- et l'indemnisation du dommage éventuellement causé aux personnes ou aux biens par le défaut de l'appareil.

La garantie légale due par le vendeur n'exclut en rien la garantie légale due par le constructeur.

Litiges éventuels

En cas de difficulté vous avez la possibilité, avant toute action en justice, de rechercher une solution amiable, notamment avec l'aide :

- d'une association de consommateurs ;
- ou d'une organisation professionnelle de la branche ;
- ou de tout autre conseil de votre choix.

Il est rappelé que la recherche d'une solution amiable n'interrompt pas le délai de deux ans de l'art.1648 du Code Civil.

Il est aussi rappelé qu'en règle générale et sous réserve de l'appréciation des tribunaux, le respect des dispositions de la présente garantie contractuelle suppose :

- Que l'acheteur honore ses engagements financiers envers le vendeur ;
- Que l'acheteur utilise l'appareil de façon normale ; (*)
- Que pour les opérations nécessitant une haute technicité aucun tiers non agréé par le vendeur ou le constructeur n'intervienne pour réparation sur l'appareil (sauf cas de force majeure ou carence prolongée du vendeur).

(*) Voir la notice d'emploi et d'entretien et les conditions d'application de la garantie contractuelle

Garantie contractuelle IKEA

PRIX : rien à payer en sus.

DUREE : 5 (cinq) ans.

POINT DE DEPART : à compter de la date d'achat chez IKEA.

RÉPARATION DE L'APPAREIL :

- remplacement des pièces, main-d'oeuvre, déplacement, transport des pièces ou de l'appareil : oui
- garantie des pièces remplacées : non
- délai d'intervention : fonction du type de réparation et porté à la connaissance de l'acheteur avant intervention.

REMPLACEMENT OU REMBOURSEMENT DE

L'APPAREIL (en cas d'impossibilité de réparation reconnue par le vendeur et le constructeur) : oui
Pour mettre en oeuvre le service après-vente en cas de panne couverte par la garantie contractuelle, ou pour obtenir des informations techniques pour la

mise en service ou le bon fonctionnement de l'appareil, contacter IKEA au numéro de téléphone respectif, suivant le pays, indiqué à la fin de cette notice et correspondant à votre appareil. Conservez votre preuve d'achat avec le document de garantie, ils vous seront nécessaires pour la mise en oeuvre de la garantie.

CONDITIONS DE GARANTIE CONTRACTUELLE IKEA

Quelle est la durée de validité de la garantie ?

La présente garantie est valable cinq (5) ans à compter de la date d'achat chez IKEA d'un appareil électroménager de l'assortiment cuisines, à l'exception des appareils LAGAN qui sont garantis pour une durée de deux (2) ans.

L'original du ticket de caisse, de la facture ou du bon de livraison en cas de vente à distance sera exigé comme preuve de l'achat. Conservez-le dans un endroit sûr.

La réparation ou le remplacement du produit défectueux n'a pas pour conséquence de prolonger la durée initiale de garantie. Toutefois, conformément à l'art. L.211-16 du Code de la Consommation, toute période d'immobilisation du produit, pour une remise en état couverte par la garantie, d'au moins sept jours vient s'ajouter à la durée de la garantie qui restait à courir à la date de la demande d'intervention du consommateur ou de la mise à disposition pour réparation du bien en cause, si cette mise à disposition est postérieure à la demande d'intervention.

Quels sont les appareils électroménagers couverts par la garantie ?

La garantie IKEA de cinq (5) ans couvre tous les appareils électroménagers de l'assortiment cuisines, hors appareils de la série LAGAN qui sont garantis pour une durée de deux (2) ans, achetés chez IKEA à compter du 1er août 2007.

Quels sont les appareils électroménagers exclus de la présente garantie ?

Les appareils électroménagers portant le nom de LAGAN, et tous les appareils électroménagers de l'assortiment cuisines IKEA achetés avant le 1er août 2007.

Qui est couvert par la garantie ?

La présente garantie concerne l'acheteur agissant en qualité de consommateur à compter de la date d'achat du produit.

Qui exécutera les prestations dans le cadre de la garantie ?

Le prestataire de services désigné par IKEA fournira l'assistance de son réseau de réparateurs agréés pour vous servir dans le cadre de cette garantie. Pour la mise en oeuvre, veuillez vous reporter à la rubrique «Comment nous joindre».

Que couvre cette garantie ?

La présente garantie IKEA couvre les défauts de construction et de fabrication susceptibles de nuire à une utilisation normale, à compter de la date d'achat chez IKEA par le client. Elle ne s'applique que dans le cadre d'un usage domestique.

Les exclusions sont reprises dans la section "Qu'est-ce qui n'est pas couvert dans le cadre de cette garantie ?"

Les présentes conditions de garantie couvrent les frais de réparation, de pièces de rechange, de main d'oeuvre et de déplacement du personnel à domicile pendant une période de cinq (5) ans, ramenée à deux (2) ans sur la série LAGAN, à compter de la date d'achat chez IKEA, sous réserve que les défauts soient couverts et à condition que l'appareil soit disponible pour réparation sans occasionner de dépenses spéciales. Voir aussi "Rappel des dispositions légales". Les pièces remplacées deviennent la propriété de IKEA. Ces dispositions ne s'appliquent pas aux réparations effectuées sans autorisation du prestataire de services IKEA.

Que ferons-nous pour remédier au problème ?

Dans le cadre de cette garantie, le prestataire de service désigné par IKEA, examinera le produit. Si après vérification, et hormis mise en oeuvre de la garantie légale, il est reconnu que votre réclamation est couverte par la présente garantie contractuelle, il sera procédé à la réparation du produit défectueux, ou en cas d'impossibilité de réparation, à son remplacement par le même article ou par un article de qualité et de technicité comparable. Compte tenu des évolutions technologiques, l'article de remplacement de qualité équivalente peut être d'un prix inférieur au modèle acheté.

Si aucun article équivalent n'est disponible, et en cas d'impossibilité totale ou partielle de réparation reconnue par le prestataire de IKEA ou son représentant agréé, sous réserve que les conditions d'application de la garantie soient remplies, IKEA procédera au remboursement total ou partiel de l'appareil reconnu défectueux.

Le prestataire de service désigné par IKEA s'engage à tout mettre en oeuvre pour apporter une

solution rapide et satisfaisante dans le cadre de cette garantie mais ni IKEA, ni le prestataire ne sauraient être tenus pour responsables des cas de forces majeurs, tels que définis par la jurisprudence, susceptibles d'empêcher l'application correcte de la garantie.

Qu'est-ce qui n'est pas couvert dans le cadre de la présente garantie ?

- L'usure normale et graduelle inhérente aux appareils électroménagers, compte tenu de la durée de vie et du comportement communément admis pour des produits semblables.
- Les dommages engageant la responsabilité d'un tiers ou résultant d'une faute intentionnelle ou dolosive.
- Les dommages résultant du non respect des consignes d'utilisation, d'une mauvaise installation non conforme aux instructions du fabricant et/ou aux règles de l'art, notamment en matière de raccordement au réseau électrique, ou aux arrivées d'eau ou de gaz qui requièrent l'intervention d'un professionnel qualifié.
- Les dommages tels que, entre autres, le vol, la chute ou le choc d'un objet, l'incendie, la décoloration à la lumière, les brûlures, l'humidité ou la chaleur sèche excessive ou toute autre condition environnementale anormale, les coupures, les éraflures, toute imprégnation par un liquide, les réactions chimiques ou électrochimiques, la rouille, la corrosion, ou un dégât des eaux résultant entre autres, d'un taux de calcaire trop élevé dans l'eau d'approvisionnement.
- Les pièces d'usure normale dites pièces consommables, comme par exemple les piles, les ampoules, les filtres, les joints, tuyaux de vidange, etc. qui nécessitent un remplacement régulier pour le fonctionnement normal de l'appareil.
- Les dommages aux éléments non fonctionnels et décoratifs qui n'affectent pas l'usage normal de l'appareil, notamment les rayures, coupures, éraflures, décoloration.
- Les dommages accidentels causés par des corps ou substances étrangers et par le nettoyage et déblocage des filtres, systèmes d'évacuation ou compartiments pour détergent.
- Les dommages causés aux pièces suivantes : verre céramique, accessoires, paniers à vaisselle et à couverts, tuyaux d'alimentation et d'évacuation, joints, lampes et protections de lampes, écrans, boutons et poignées, châssis et parties de châssis.

- Les frais de transport de l'appareil, de déplacement du réparateur et de main-d'oeuvre relatif à un dommage non garanti ou non constaté par le réparateur agréé.
- Les réparations effectuées par un prestataire de service et /ou un partenaire non agréés, ou en cas d'utilisation de pièces autres que des pièces d'origine, toute réparation de fortune ou provisoire restant à la charge du client qui supporterait en outre, les conséquences de l'aggravation éventuelle du dommage en résultant.
- L'utilisation en environnement non domestique, par exemple usage professionnel ou collectif, ou dans un lieu public.
- Les dommages liés au transport lorsque l'appareil est emporté par le client lui-même ou un prestataire de transport qu'il a lui-même désigné. Lorsque l'appareil est livré par IKEA, les dommages résultant du transport seront pris en charge par IKEA. Le client doit vérifier ses colis et porter IMPÉRATIVEMENT sur le bon de livraison des RESERVES PRECISES : indication du nombre de colis manquants et/ou endommagés, et description détaillée du dommage éventuel (emballage ouvert ou déchiré, produit détérioré ou manquant, etc.)
- Les coûts d'installation initiaux. Toutefois, si le prestataire de service ou son partenaire agréé procède à une réparation ou un remplacement d'appareil selon les termes de la présente garantie, le prestataire de service ou son partenaire agréé ré-installeront le cas échéant l'appareil réparé ou remplacé.

La garantie reste toutefois applicable aux appareils ayant fait l'objet d'une adaptation dans le respect des règles de l'art par un spécialiste qualifié avec des pièces d'origine du fabricant pour une mise en conformité de l'appareil aux spécifications techniques d'un autre pays membre de l'Union Européenne.

Rappel des dispositions légales :

Le fabricant s'engage à garantir la conformité des biens au contrat ainsi que les éventuels vices cachés, conformément aux dispositions légales figurant ci-après, sans que cela ne fasse obstacle à la mise en oeuvre de la garantie commerciale ci-dessus consentie lorsque celle-ci est plus étendue que la garantie légale.

« Garantie légale de conformité » (extrait du code de la consommation)

- Art. L. 211-4. « Le vendeur est tenu de livrer un

bien conforme au contrat et répond des défauts de conformité existant lors de la délivrance. Il répond également des défauts de conformité résultant de l'emballage, des instructions de montage ou de l'installation lorsque celle-ci a été mise à sa charge par le contrat ou a été réalisée sous sa responsabilité. »

- Art. L. 211-12. « L'action résultant du défaut de conformité se prescrit par deux ans à compter de la délivrance du bien. »
- Art. L. 211-5. « Pour être conforme au contrat, le bien doit :
 - 1° Être propre à l'usage habituellement attendu d'un bien semblable et, le cas échéant :
 - correspondre à la description donnée par le vendeur et posséder les qualités que celui-ci a présentées à l'acheteur sous forme d'échantillon ou de modèle ;
 - présenter les qualités qu'un acheteur peut légitimement attendre eu égard aux déclarations publiques faites par le vendeur, par le producteur ou par son représentant, notamment dans la publicité ou l'étiquetage ;
 - 2° Ou présenter les caractéristiques définies d'un commun accord par les parties ou être propre à tout usage spécial recherché par l'acheteur, porté à la connaissance du vendeur et que ce dernier a accepté. »

«De la garantie des défauts de la chose vendue» (extrait du code civil)

- Art. 1641. « Le vendeur est tenu de la garantie à raison des défauts cachés de la chose vendue qui la rendent impropre à l'usage auquel on la destine, ou qui diminuent tellement cet usage, que l'acheteur ne l'aurait pas acquise, ou n'en aurait donné qu'un moindre prix, s'il les avait connus. »
- Art. 1648 (1er alinéa). « L'action résultant des vices rédhibitoires doit être intentée par l'acquéreur dans un délai de deux ans à compter de la découverte du vice. »

Où s'applique la présente garantie ?

Sous réserve de conformité aux spécifications techniques et réglementations applicables et propres à chaque pays le cas échéant, les garanties pourront être exercées auprès de l'organisation IKEA locale du pays où le produit est utilisé sur tout le territoire de l'Union Européenne (hors DOM et TOM). Les conditions de garantie, étendues et limites, sont celles applicables sur le marché local. Il est recommandé de se les procurer auprès de l'organisation IKEA locale.

Le Service Après-Vente applicable à vos appareils électroménagers IKEA :

N'hésitez pas à contacter le prestataire de Service Après-Vente désigné par IKEA pour :

1. requérir la mise en oeuvre du service dans le cadre de cette garantie contractuelle.
2. obtenir des conseils pour l'installation de l'appareil IKEA dans un meuble de cuisine IKEA prévu à cet effet.
3. obtenir des informations pour le bon fonctionnement de l'appareil.

Pour pouvoir vous apporter la meilleure assistance, assurez-vous d'avoir lu attentivement les instructions de montage et/ou le manuel de l'utilisateur avant de nous contacter.

Comment nous joindre pour la mise en oeuvre de la présente garantie ?



- ① **service rapide, veuillez utiliser le numéro de téléphone spécifique à votre pays indiqué dans le manuel. Veuillez toujours vous reporter aux numéros énoncés dans le livret fourni spécifiquement avec l'appareil IKEA pour lequel vous avez besoin d'assistance.**

Avant de nous appeler, assurez vous de disposer de la référence IKEA (code à 8 chiffres) et du numéro de service (code à 12 chiffres) que vous trouverez sur la plaque d'identification apposée sur l'appareil.

- ① **CONSERVEZ IMPERATIVEMENT L'ORIGINAL DE VOTRE TICKET DE CAISSE, FACTURE OU BON DE LIVRAISON AVEC LE LIVRET DE GARANTIE !**

Ils vous seront nécessaires comme preuve de l'achat pour vous permettre de bénéficier de la présente garantie. Vous y retrouverez notamment la désignation et la référence IKEA (code à 8 chiffres) de chaque appareil acheté.

Besoin d'aide supplémentaire?

Si vous avez des questions supplémentaires sur les conditions d'application des garanties IKEA (étendues et limites, produits couverts), adressez-vous à votre magasin IKEA le plus proche. Adresse et horaires sur le site www.IKEA.fr, dans le catalogue IKEA ou par téléphone au 0825 10 3000 (0,15 €/mn).

GARANTIE IKEA (BELGIQUE)

Quelle est la durée de validité de la garantie IKEA?

Cette garantie est valable cinq (5) ans à compter de la date d'achat de votre appareil chez IKEA, à l'exception des appareils LAGAN qui sont garantis pour une durée de deux (2) ans. La preuve d'achat originale est requise. Les réparations, effectuées sous garantie ne prolongent pas la période de garantie de l'appareil.

Quels appareils ne sont pas couverts par cette garantie de cinq (5) ans ?

Les appareils portant le nom de LAGAN et tous les appareils achetés chez IKEA avant le 1er août 2007.

Qui effectuera la réparation ?

Le réparateur agréé IKEA se chargera de la réparation par le biais de son propre réseau ou du réseau de partenaires autorisés.

Que couvre la garantie ?

La garantie couvre les défauts de l'appareil, dus à des vices de matière ou de fabrication, à partir de la date d'achat chez IKEA.

Cette garantie ne s'applique que dans le cas d'un usage domestique. Les exceptions sont spécifiées à la rubrique "Qu'est-ce qui n'est pas couvert par cette garantie ?"

Pendant la période de garantie, les coûts engagés pour remédier au problème, par exemple les réparations, les pièces, la main-d'œuvre et les déplacements sont pris en charge à condition que l'appareil soit accessible à des fins de réparation sans dépenses particulières. La directive UE (N° 99/44/CE) et les réglementations locales respectives s'appliquent à ces conditions. Les pièces remplacées deviendront propriété d'IKEA.

Que fera IKEA pour régler le problème ?

Le réparateur désigné par IKEA examinera le produit et décidera, à sa seule discrétion, s'il est couvert par cette garantie. Si le réparateur estime que le produit est couvert, celui-ci, ou un partenaire autorisé, soit réparera le produit défectueux, soit le remplacera par un produit identique ou comparable, à sa seule discrétion.

Qu'est-ce qui n'est pas couvert par cette garantie?

- L'usure normale.
- Les dommages occasionnés sciemment ou par négligence, les dommages résultant du non-respect des instructions d'utilisation, d'une

installation inadéquate ou d'une alimentation électrique inadéquate, les dommages causés par des réactions chimiques ou électrochimiques, la rouille, la corrosion ou un dégât des eaux, y compris, notamment, les dommages causés par un excès de calcaire dans l'eau, les dommages causés par des conditions environnementales anormales.

- Les consommables, y compris les ampoules et les piles.
 - Les éléments non fonctionnels et décoratifs qui n'affectent pas l'usage normal de l'appareil, y compris les griffes et les éventuelles différences de couleur.
 - Les dommages accidentels causés par des corps étrangers ou des substances, et le nettoyage et le débouchage des filtres, les systèmes de vidange ou les compartiments à savon.
 - Les dommages occasionnés aux éléments suivants : vitrocéramique, accessoires, paniers à vaisselle et à couverts, tuyaux d'alimentation et de vidange, joints, ampoules et diffuseurs, écrans, boutons, revêtements et parties de revêtements, sauf s'il est prouvé que ces dommages sont dus à des vices de fabrication.
 - Les cas où aucun défaut n'est constaté par le technicien.
 - Les réparations qui ne sont pas effectuées par nos réparateurs désignés et/ou un partenaire contractuel autorisé ou lorsque des pièces qui ne sont pas d'origine ont été utilisées.
 - Les réparations consécutives à une installation inadéquate ou pas conforme aux spécifications.
 - L'utilisation de l'appareil dans un environnement non domestique, (p.ex. professionnel).
 - Les dommages occasionnés par ou durant le transport. Si un client transporte personnellement le produit jusqu'à son domicile ou une autre adresse, IKEA décline toute responsabilité en cas de dommages pendant le transport. Si IKEA livre le produit à l'adresse de livraison indiquée par le client, tout éventuel dommage se produisant en cours de livraison sera couvert par IKEA.
 - Les frais liés à l'installation initiale de l'appareil IKEA.
- Si un prestataire de service IKEA ou un partenaire contractuel autorisé répare ou remplace l'appareil conformément à la présente garantie, le prestataire de services ou le partenaire agréé autorisé réinstallera l'appareil réparé ou installera l'appareil de remplacement, le cas échéant.

Ces restrictions ne s'appliquent pas aux interventions correctes d'un spécialiste qualifié utilisant nos pièces d'origine afin d'adapter l'appareil aux spécifications techniques de sécurité d'un autre pays européen.

Loi nationale applicable

La garantie IKEA vous donne des droits légaux spécifiques, qui couvrent ou dépassent toutes les exigences légales locales.

Cependant, ces conditions ne limitent en aucun cas les droits des consommateurs décrits dans la législation locale.

Zone de validité

Pour les appareils achetés dans un pays européen et transportés dans un autre pays européen, les interventions seront effectuées dans le cadre des conditions de garantie normales dans le nouveau pays.

L'obligation de réparation dans le cadre de la garantie n'est effective que si l'appareil est conforme et installé conformément aux :

- spécifications techniques du pays dans lequel la demande d'intervention sous garantie est introduite ;
- instructions de montage et aux informations relatives aux consignes de sécurité figurant dans le manuel d'utilisation.

Service Après-vente exclusif pour appareils IKEA

N'hésitez pas à contacter un service Après-vente agréé IKEA pour :

- Faire une demande d'intervention sous garantie.
- Demander des précisions au sujet de l'installation des appareils IKEA dans les meubles de cuisine IKEA.
- Demander des précisions au sujet des fonctions des appareils IKEA.

Afin de vous garantir la meilleure assistance possible, nous vous prions de lire attentivement les instructions d'assemblage et le mode d'emploi avant de nous contacter.

Comment nous joindre en cas de besoin



Consultez la dernière page de ce manuel pour la liste complète des services Après-vente agréés IKEA avec leur numéro de téléphone respectifs.

- i** Afin de mieux vous servir, nous vous conseillons d'utiliser les numéros de téléphone spécifiques repris dans le mode d'emploi. Sur base des numéros repris dans le livret, mentionnez toujours les références de l'appareil pour lequel vous demandez assistance. Ayez toujours à disposition le numéro d'article IKEA (il s'agit d'un numéro composé de 8 chiffres) ainsi que le code service composé de 12 chiffres que vous trouverez sur la plaque signalétique de votre appareil.

- i** **CONSERVEZ VOTRE PREUVE D'ACHAT !**
La preuve de votre achat est nécessaire pour l'application de la garantie.
Le nom et le numéro d'article (code à 8 chiffres) IKEA de chaque appareil acheté figurent également sur la preuve d'achat.

Besoin d'une assistance supplémentaire ?

Pour toute autre questions en dehors du service après-vente de vos appareils, contactez le call center de votre magasin IKEA. Nous vous recommandons de lire attentivement toute la documentation fournie avec l'appareil avant de nous contacter.

Sommario

Informazioni per la sicurezza	38	Cosa fare se...	43
Descrizione dell'apparecchio	40	Dati tecnici	44
Primo utilizzo	41	Consigli per la salvaguardia dell'ambiente	45
Utilizzo quotidiano	41	GARANZIA IKEA	46
Pulizia e manutenzione	42		

Informazioni per la sicurezza

Prima del primo utilizzo

Questo apparecchio deve essere usato in un ambiente domestico. Per utilizzare al meglio il proprio apparecchio, leggere attentamente il presente manuale d'uso, che contiene una descrizione del prodotto e utili consigli.

Conservare queste istruzioni per riferimento futuro.

1. Dopo aver disimballato l'apparecchio, assicurarsi che non sia danneggiato e che la porta si chiuda perfettamente. Eventuali difetti funzionali dovranno essere segnalati al più presto al Servizio Assistenza IKEA.
2. Attendere almeno due ore prima di attivare l'apparecchio, per dar modo al circuito refrigerante di essere perfettamente efficiente.
3. L'installazione e il collegamento elettrico devono essere effettuati da un tecnico qualificato secondo le istruzioni del produttore ed in conformità alle norme locali sulla sicurezza.
4. Pulire l'interno del prodotto prima di utilizzarlo

Precauzioni e suggerimenti generali

Installazione e collegamento

- La movimentazione e l'installazione del prodotto devono essere effettuate da due o più persone.
- Nello spostare il prodotto, fare attenzione per evitare di danneggiare i pavimenti (es. parquet).
- Durante l'installazione, accertarsi che l'apparecchio non danneggi il cavo di alimentazione.
- Accertarsi che l'apparecchio non sia vicino ad una fonte di calore.
- Per garantire un'adeguata ventilazione, lasciare uno spazio su entrambi i lati e sopra l'apparecchio e seguire le istruzioni d'installazione.
- Mantenere libere da ostruzioni le aperture di ventilazione dell'apparecchio.
- Non danneggiare i tubi del circuito refrigerante dell'apparecchio.
- Installare e livellare l'apparecchio su un pavimento in grado di sostenerne il peso e in un ambiente adatto alle sue dimensioni e al suo utilizzo.
- Collocare l'apparecchio in un ambiente secco e ben ventilato.

L'apparecchio è predisposto per il funzionamento in ambienti in cui la temperatura sia compresa nei seguenti intervalli, a seconda della classe climatica riportata sulla targhetta matricola.

L'apparecchio potrebbe non funzionare correttamente se lasciato per un lungo periodo ad una temperatura superiore o inferiore all'intervallo previsto.

- Accertarsi che la tensione elettrica indicata sulla targhetta matricola dell'apparecchio corrisponda a quella della propria abitazione.

Classe Climatica	T. amb. (°C)	T. amb. (°F)
SN	Da 10 a 32	Da 50 a 90
N	Da 16 a 32	Da 61 a 90
ST	Da 16 a 38	Da 61 a 100
T	Da 16 a 43	Da 61 a 110

- Non usare adattatori singoli/multipli o prolunghe.
- Per il collegamento alla rete idrica, utilizzare il tubo in dotazione al nuovo apparecchio e non riutilizzare quello dell'apparecchio precedente.
- La modifica o sostituzione del cavo di alimentazione deve essere effettuata soltanto da personale qualificato o dal Servizio di Assistenza.
- La disconnessione dell'alimentazione elettrica deve essere possibile o disinserendo la spina o tramite un interruttore bipolare di rete posto a monte della presa.

Sicurezza

- Non conservare sostanze esplosive quali bombole aerosol con propellente infiammabile all'interno dell'apparecchio.
- Non conservare o usare benzina, gas o liquidi infiammabili nelle vicinanze dell'apparecchio o di altri elettrodomestici. I vapori possono causare incendi o esplosioni.
- Non usare dispositivi meccanici, elettrici o chimici per accelerare il processo di sbrinamento diversi da quelli raccomandati dal produttore.
- Non usare o introdurre apparecchiature elettriche all'interno degli scomparti dell'apparecchio se queste non sono del tipo espressamente

autorizzato dal produttore.

- L'utilizzo di questo apparecchio non è previsto da parte di persone (bambini compresi) con ridotte capacità fisiche, sensoriali o mentali o con esperienza e conoscenza inadeguate, se non previa supervisione o istruzione sull'utilizzo dell'apparecchio da parte di chi è responsabile della loro sicurezza.
- Controllare che i bambini non giochino con l'apparecchio, per evitare il rischio di intrappolamento e soffocamento all'interno dell'apparecchio.
- Non ingerire il liquido (atossico) contenuto negli accumulatori di freddo (in alcuni modelli).
- Non mangiare cubetti di ghiaccio o ghiaccioli subito dopo averli tolti dal congelatore poiché potrebbero causare bruciature da freddo.

Utilizzo

- Prima di qualsiasi operazione di manutenzione o pulizia, disinserire la spina dalla presa di corrente o scollegare l'alimentazione.
- Tutti gli apparecchi dotati di produttore automatico di ghiaccio e dispenser di acqua devono essere collegati ad una rete idrica che eroghi esclusivamente acqua potabile (con una pressione della rete idrica compresa tra 0,17 e 0,81 Mpa (tra 1,7 e 8,1 bar)).

I produttori automatici di ghiaccio e/o i dispenser di ghiaccio non direttamente collegati alla rete idrica devono essere riempiti esclusivamente con acqua potabile.

Usare il comparto frigo solo per la conservazione di alimenti freschi e il comparto congelatore solo per la conservazione di alimenti congelati, per la congelazione di cibi freschi e per la produzione di cubetti di ghiaccio.

- Non conservare nel comparto congelatore alimenti liquidi in contenitori di vetro, perché questi potrebbero rompersi.
- Non conservare alimenti senza confezione a contatto diretto con le superfici del frigorifero o del congelatore.

Il produttore declina ogni responsabilità nel caso in cui i suggerimenti e le precauzioni sopra elencati non siano stati rispettati.

Descrizione dell'apparecchio

Prima di utilizzare l'apparecchio, leggere attentamente le istruzioni per l'uso.

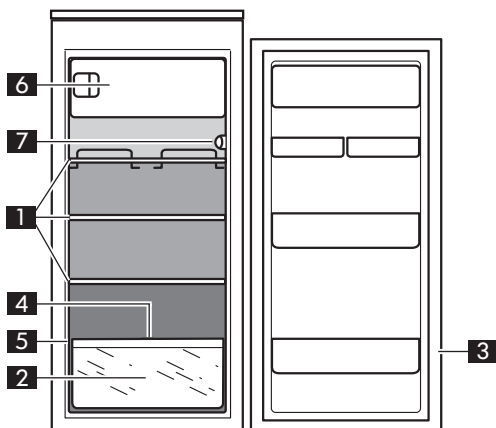

Comparto frigorifero

(per la conservazione di alimenti freschi e bevande)

- 1** Ripiani (in parte regolabili in altezza)
- 2** Cassetti frutta e verdura
- 3** Controporta frigorifero con: (se in dotazione) balconcini regolabili
- 4** Scolo dell'acqua di sbrinamento estraibile
- 5** Targhetta (posta a lato del cassetto frutta e verdura)

Comparto congelatore

(contrassegnato con il simbolo per la conservazione di alimenti freschi, surgelati e per la produzione di cubetti di ghiaccio)

- 6** Vano congelatore
- 7** Manopola di regolazione termostato

- Zona meno fredda
- Zona intermedia
- Zona più fredda

Accessori

portauova



1x

vaschetta per il ghiaccio

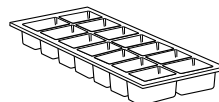

1x

raschietto per il ghiaccio

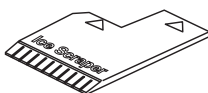

1x

Primo utilizzo

Collegare l'apparecchio alla rete elettrica.
Le temperature ideali per la conservazione degli alimenti sono già preimpostate in fabbrica (3-5/MED).

Nota: dopo la messa in funzione, è necessario attendere 2-3 ore prima che venga raggiunta una temperatura adeguata ad un normale carico dell'apparecchio.

Utilizzo quotidiano

Funzionamento del frigorifero e del congelatore

- Usare la manopola del termostato per regolare la temperatura del comparto frigorifero (o di entrambi i compartimenti, a seconda del modello), come indicato nella figura 1. Portare la manopola sulla posizione ● per spegnere l'intero apparecchio.

Nota: la temperatura ambiente, la frequenza di apertura delle porte e la posizione dell'apparecchio possono influenzare le temperature interne dei due compartimenti. Questi fattori devono essere presi in considerazione quando si imposta il termostato.

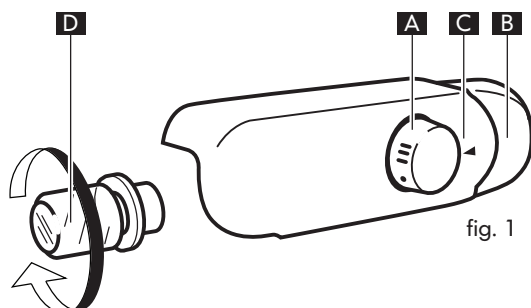

fig. 1

- A** Manopola di regolazione termostato
- B** Interruttore luce
- C** Tacca di impostazione posizione termostato
- D** Lampadina a LED (vedere le istruzioni accanto alla lampadina)

Termostato su 1/MIN: basso livello di refrigerazione
Termostato su 3-5/MED: refrigerazione media
Termostato su 7/MAX: massimo livello di refrigerazione
Termostato su ●: refrigerazione e illuminazione sono disattivate.

Per rimuovere la lampadina svitare in senso antiorario come indicato nella figura 1.

Sostituzione della lampadina a LED

Per sostituire la lampadina a LED, contattare il servizio di assistenza. Rispetto alla lampadina tradizionale i LED durano più a lungo, migliorano la visibilità interna e rispettano l'ambiente.

Comparto frigorifero

Lo sbrinamento del comparto frigorifero è completamente automatico. La presenza di goccioline d'acqua sulla parete posteriore interna del comparto frigorifero indica che è in atto la fase di sbrinamento automatico. L'acqua di sbrinamento scorre automaticamente in un foro di scarico e da lì in un contenitore dove evapora.

Attenzione! Gli accessori del frigorifero non vanno lavati in lavastoviglie.

Comparto congelatore

Questo apparecchio è un frigorifero con comparto congelatore a *☆☆ stelle. Gli alimenti congelati confezionati possono essere conservati per il periodo indicato sulla relativa confezione. È inoltre possibile congelare cibi freschi, cercando di evitare qualsiasi contatto con gli alimenti già congelati. La quantità di alimenti freschi che è possibile congelare in 24 ore è riportata sulla targhetta. Si raccomanda di non ricongelare alimenti parzialmente scongelati. Questi alimenti dovranno essere consumati entro le successive 24 ore. Per ulteriori informazioni sul congelamento di alimenti freschi, fare riferimento alla guida rapida.

Congelamento di alimenti freschi

Posizionare gli alimenti freschi da congelare all'interno del comparto congelatore. Evitare il contatto diretto con alimenti già congelati. Per congelare la quantità di alimenti indicata nella targhetta, rimuovere il cassetto superiore e posizionare gli alimenti direttamente sulla griglia..

Produzione di cubetti di ghiaccio

Riempire di acqua per 2/3 l'apposita vaschetta e riporla nel comparto congelatore. Non utilizzare oggetti appuntiti o taglienti per rimuovere la vaschetta.

Pulizia e manutenzione

Pulire regolarmente l'apparecchio utilizzando un panno ed una soluzione di acqua calda e detergente neutro specifico per la pulizia interna del comparto frigorifero. Non usare detergenti abrasivi o utensili. Per garantire il deflusso costante e corretto dell'acqua di sbrinamento, pulire regolarmente l'interno del foro di scarico situato sulla parete posteriore del comparto frigorifero in prossimità del cassetto frutta e verdura, usando l'utensile in dotazione (vedere Fig. 1).

Prima di qualsiasi operazione di manutenzione o pulizia, disinserire la spina dalla presa di corrente o scollegare l'alimentazione.

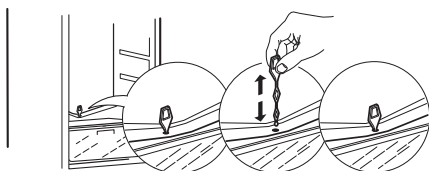

Fig. 1

Sbrinamento del comparto congelatore

Il congelatore deve essere sbrinato una o due volte l'anno o quando la formazione di brina risulti eccessiva (3 mm di spessore).

La formazione di brina è del tutto normale. La quantità e la rapidità di accumulo variano a seconda delle condizioni ambientali e della frequenza di apertura della porta. Per sbrinare, spegnere il comparto congelatore o l'intero apparecchio, a seconda del modello, e rimuovere dallo stesso tutti i prodotti alimentari. Pulire l'interno del congelatore. Risciacquare ed asciugare con cura. Riattivare il reparto congelatore o l'intero apparecchio e introdurre nuovamente gli alimenti.

Conservazione degli alimenti

È importante avvolgere gli alimenti in modo tale da evitare l'ingresso di acqua, umidità o condensa; in tal modo si evita il passaggio di odori o aromi da un punto all'altro del frigorifero, consentendo una migliore conservazione degli alimenti congelati. Non mettere mai cibi ancora caldi nel congelatore. Lasciare raffreddare i cibi prima di congelarli consente di risparmiare energia e di prolungare la durata dell'apparecchio.

In caso di non utilizzo dell'apparecchio

Scollegare l'apparecchio dall'alimentazione elettrica, rimuovere tutti gli alimenti, sbrinarlo e pulirlo. Mantenere leggermente socchiusa le porte tanto da far circolare l'aria all'interno dei comparti. In tal modo si evita la formazione di muffa e cattivi odori.

In caso di interruzione dell'elettricità

Tenere chiuse le porte dell'apparecchio. In tal modo gli alimenti rimarranno freddi il più a lungo possibile.

Non ricongelare gli alimenti parzialmente scongelati, ma consumarli entro 24 ore.

Cosa fare se...

Problema	Possibile causa	Soluzione
L'apparecchio non funziona.	Potrebbe esserci un problema di alimentazione elettrica dell'apparecchio.	Controllare che: <ul style="list-style-type: none"> • Non vi sia un'interruzione di corrente • La spina sia inserita correttamente nella presa di corrente e l'interruttore bipolare di rete, se presente, sia nella posizione corretta (on) • Le protezioni dell'impianto elettrico dell'abitazione siano funzionanti • Il cavo di alimentazione non sia rotto
La luce interna non funziona.	Potrebbe essere necessario sostituire la lampadina.	Scollegare l'apparecchio dall'alimentazione elettrica, controllare la lampadina e, se è necessario sostituirla, contattare il Servizio Assistenza.
La temperatura all'interno dei compartimenti non è sufficientemente bassa.	Le cause potrebbero essere varie (vedere colonna "Soluzione").	Controllare che: <ul style="list-style-type: none"> • Le porte siano chiuse correttamente • L'apparecchio non sia installato vicino ad una sorgente di calore • La temperatura sia impostata in modo appropriato • La circolazione dell'aria attraverso le griglie di ventilazione alla base dell'apparecchio non sia ostruita
C'è acqua sul fondo del comparto congelatore.	Lo scarico dell'acqua di sbrinamento è ostruito.	Pulire il foro di scarico dell'acqua di sbrinamento (vedere "Pulizia e manutenzione").

Nota:

- Alcuni rumori, quali gorgoglii e sibili, dal sistema di refrigerazione sono normali.

Prima di rivolgersi al Servizio Assistenza:

riavviare l'apparecchio per accertarsi che l'inconveniente sia stato ovviato. In caso contrario, spegnerlo nuovamente e ripetere l'operazione dopo un'ora.

Se, dopo aver eseguito i controlli elencati nella guida ricerca guasti e riaccesso l'apparecchio, l'apparecchio continua a non funzionare correttamente, contattare il Servizio Assistenza, illustrando chiaramente il problema e comunicando:

- il tipo di guasto;
- il modello;
- il tipo e il numero di serie dell'apparecchio (indicato nella targhetta);
- il Codice di assistenza (il numero indicato dopo la parola SERVICE nella targhetta matricola posta all'interno dell'apparecchio).

SERVICE 0000 000 00000

**Nota:**

L'operazione di inversione del lato di apertura della porta dell'apparecchio non è coperta dalla garanzia.

Dati tecnici

Dimensioni prodotto	FÖRKYL
Altezza	1221
Larghezza	540
Profondità	550
Volume utile (l)	
Frigorifero	175
Congelatore	18
Sistema di sbrinamento	
Frigorifero	Automatico
Congelatore	-
Prestazioni (stelle)	4
Autonomia conservazione senza energia elettrica (ore)	12
Capacità di congelamento (kg/24 h)	2
Consumo energia (kwh/24h)	0,480
Rumorosità (dba)	36
Classe energetica	A++

I dati tecnici sono riportati nella targhetta matricola posta all'interno dell'apparecchio e nell'etichetta energetica.

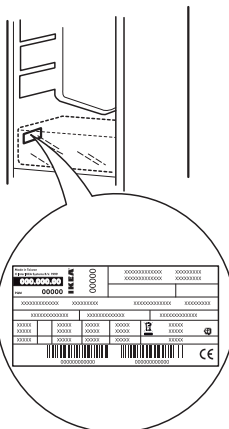

Consigli per la salvaguardia dell'ambiente

1. Imballo

Il materiale di imballo è riciclabile al 100% ed è contrassegnato dal simbolo del riciclaggio. Per lo smaltimento seguire le normative locali. Conservare il materiale di imballo (sacchetti di plastica, parti in polistirolo, ecc.) fuori dalla portata dei bambini in quanto potenziale fonte di pericolo.

2. Rottamazione/Smaltimento

L'apparecchio è stato realizzato con materiale riciclabile. Questo apparecchio è contrassegnato in conformità alla direttiva europea 2002/96/CE sui rifiuti di apparecchiature elettriche ed elettroniche (RAEE). Assicurando il corretto smaltimento di questo apparecchio,

si contribuisce a prevenire potenziali conseguenze negative per l'ambiente e la salute delle persone.

Il simbolo  sull'apparecchio o sulla documentazione di accompagnamento indica che questo apparecchio non deve essere trattato come rifiuto domestico, ma deve essere conferito presso l'idoneo punto di raccolta per il riciclaggio di apparecchiature elettriche ed elettroniche.

Al momento della rottamazione, rendere l'apparecchio inservibile tagliando il cavo di alimentazione e rimuovendo le porte ed i ripiani in modo che i bambini non possano accedere facilmente all'interno dell'apparecchio. Rottamarlo seguendo le normative locali per lo smaltimento dei rifiuti, conferendolo presso un centro di raccolta speciale; non lasciare l'apparecchio incustodito in strada anche per pochi giorni, essendo una

potenziale fonte di pericolo per i bambini. Per ulteriori informazioni sul trattamento, recupero e riciclaggio di questo apparecchio, contattare l'ufficio locale competente, il servizio di raccolta dei rifiuti domestici o il negozio presso il quale l'apparecchio è stato acquistato.

Informazioni:

Questo apparecchio è privo di CFC. Il circuito refrigerante contiene R600a (HC), vedere la targhetta matricola posta all'interno dell'apparecchio.

Per gli apparecchi con isobutano (R600a): l'isobutano è un gas naturale senza effetti sull'ambiente, tuttavia è infiammabile. È quindi indispensabile accertarsi che i tubi del circuito refrigerante non siano danneggiati.

Dichiarazione di conformità

- Questo apparecchio è stato progettato per la conservazione degli alimenti e prodotti in conformità al Regolamento (CE) n. 1935/2004.n



- Questo apparecchio è stato progettato, fabbricato e commercializzato in conformità a:
 - gli obiettivi di sicurezza della Direttiva "Bassa Tensione" 2006/95/CE (che sostituisce la 73/23/CEE e successivi emendamenti);
 - i requisiti di protezione della Direttiva "EMC" 2004/108/CE.

La sicurezza elettrica è garantita soltanto quando l'apparecchio è correttamente collegato ad un impianto di messa a terra a norma di legge.

GARANZIA IKEA

Quanto dura la garanzia IKEA?

Questa garanzia è valida per 5 (cinque) anni a partire dalla data di acquisto/consegna del tuo elettrodomestico presso un negozio IKEA, salvo che l'elettrodomestico appartenga alla gamma LAGAN, nel qual caso la garanzia è di 2 (due) anni. È necessario esibire lo scontrino originale come documento comprovante l'acquisto. Eventuali interventi di assistenza effettuati durante la garanzia non ne estenderanno la validità.

Elettrodomestici non coperti dalla garanzia IKEA di 5 (cinque) anni

La garanzia di 5 (cinque) anni è valida per tutti gli elettrodomestici "IKEA" acquistati a partire dal 1° Agosto 2007 eccetto che per la gamma di prodotti LAGAN di "IKEA".

Chi fornisce il servizio?

Il servizio assistenza selezionato ed autorizzato da IKEA fornirà il servizio attraverso la propria rete di Partner di Assistenza autorizzati.

Cosa copre questa garanzia?

La garanzia copre i difetti dell'elettrodomestico causati da vizi di fabbricazione (difetto funzionale), a partire dalla data di acquisto/consegna dell'elettrodomestico. Questa garanzia è applicabile solo all'uso domestico. Le eccezioni sono descritte alla voce "Cosa non è coperto dalla garanzia?". Nel periodo di validità della garanzia, i costi di riparazione (pezzi di ricambio, manodopera e viaggi del personale tecnico) saranno sostenuti dal servizio assistenza, fermo restando che l'accesso all'apparecchiatura per l'intervento di riparazione non comporti spese particolari.

Queste condizioni sono conformi alle direttive EU (No. 99/44/CE) e alle norme locali.

I componenti sostituiti diventano proprietà di IKEA.

Come IKEA interverrà per risolvere il problema?

Il servizio assistenza incaricato da IKEA per l'esecuzione del servizio esaminerà il prodotto e deciderà, a propria esclusiva discrezione, se lo stesso rientra nella copertura della garanzia. Il Servizio Assistenza IKEA o il suo Partner di Assistenza autorizzato tramite i rispettivi Centri di Assistenza, a propria esclusiva discrezione, riparerà il prodotto difettoso o provvederà a sostituirlo con un prodotto uguale o di pari valore.

Cosa non è coperto dalla garanzia?

- Normale usura

- Danni provocati deliberatamente, danni provocati dalla mancata osservanza delle istruzioni di funzionamento, da un'installazione non corretta o in seguito a collegamento a un voltaggio errato. Danni provocati da reazioni chimiche o elettrochimiche, ruggine, corrosione o danni causati da acqua, inclusi i danni causati dalla presenza di eccessivo calcare nelle condutture idriche. Danni causati da eventi atmosferici e naturali.
- Le parti soggette a consumo, incluse batterie e lampadine.
- Danni a parti non funzionali e decorative che non influiscono sul normale uso dell'elettrodomestico, inclusi graffi e differenze di colore.
- Danni accidentali causati da corpi o sostanze estranee e danni causati da pulizia o eliminazione di ostruzioni da filtri, sistemi di scarico o cassette del detersivo.
- Danni ai seguenti componenti: vetroceramica, accessori, cestelli per posate e stoviglie, tubi di alimentazione e drenaggio, guarnizioni, lampadine e copri lampadine, griglie, manopole, rivestimento e parti del rivestimento. A meno che si possa provare che tali danni siano stati causati da errori di fabbricazione.
- Casi in cui non vengono rilevati difetti funzionali durante la visita di un tecnico.
- Riparazioni non eseguite dal nostro Servizio Assistenza autorizzato e/o da un Partner di Assistenza contrattuale autorizzato o in caso di uso di ricambi non originali.
- Riparazioni causate da un'installazione non corretta o non conforme alle specifiche.
- Casi di uso improprio e/o non domestico dell'apparecchio, ad es. uso professionale.
- Danni da trasporto. Qualora sia il cliente a trasportare il prodotto alla propria abitazione o ad altro indirizzo, IKEA non è responsabile per eventuali danni che potrebbero verificarsi durante il trasporto. In compenso, qualora sia IKEA ad effettuare il trasporto del prodotto all'indirizzo del cliente, eventuali danni occorsi al prodotto durante la consegna saranno coperti da IKEA.
- Costi inerenti la prima installazione dell'elettrodomestico IKEA. Tuttavia, qualora un fornitore di servizi IKEA o un suo partner autorizzato ripari o sostituisca l'apparecchio nei termini della presente garanzia, il fornitore o il partner autorizzato installeranno l'apparecchio riparato o installeranno l'apparecchio in sostituzione, se necessario.

Tali restrizioni non valgono per regolari interventi svolti da personale tecnico qualificato con ricambi originali per adattare l'apparecchio alle disposizioni tecniche di sicurezza di un altro paese UE.

Applicazione delle leggi nazionali

Il cliente è titolare dei diritti previsti dal D. Lgs. n. 206/2005 e la presente garanzia IKEA di 5 (cinque) anni lascia impregiudicati tali diritti che rispondono o estendono i diritti minimi legali di ogni paese in termini di garanzia.

Tali condizioni non limitano tuttavia in alcun modo i diritti del consumatore definiti dalle leggi locali.

Area di validità

Per gli elettrodomestici acquistati in una nazione EU e portati in un'altra nazione EU, i servizi saranno forniti in base alle condizioni di garanzia applicabili nel nuovo paese. L'obbligo di fornire il servizio in base alle condizioni della garanzia esiste solo se l'elettrodomestico è conforme ed è installato secondo:

- le specifiche tecniche del paese in cui viene richiesta l'applicazione della garanzia;
- le informazioni sulla sicurezza contenute nelle Istruzioni per il montaggio e nel Manuale dell'utente.

Il servizio ASSISTENZA dedicato per gli apparecchi IKEA

Non esitate a contattare il Servizio di Assistenza Tecnica post-vendita incaricato da IKEA per:

- richiedere assistenza tecnica nel periodo di garanzia
- richiedere chiarimenti sull'installazione degli elettrodomestici IKEA installati nelle cucine IKEA
- richiedere informazioni sul funzionamento degli elettrodomestici IKEA.

Per assicurarvi la migliore assistenza vi preghiamo di leggere attentamente le istruzioni di assemblaggio e/o il manuale di istruzioni del prodotto prima di contattarci.

Come contattarci se avete bisogno di assistenza



Siete pregati di contattare il numero del Servizio di Assistenza Tecnica post vendita incaricato da IKEA riportato sull'ultima pagina di questo manuale.

- (i) Al fine di garantirvi un servizio più veloce, vi suggeriamo di utilizzare i numeri di telefono riportati in questo manuale. Fate sempre riferimento ai numeri indicati nel manuale dell'apparecchiatura per la quale avete bisogno di assistenza. Vi suggeriamo di avere sempre a disposizione il codice IKEA (8 cifre) e il codice a 12 cifre riportati nell'etichetta del vostro prodotto.**

(i) CONSERVATE IL DOCUMENTO DI ACQUISTO/CONSEGNA!

È la prova del vostro acquisto ed è necessario esibirlo affinché la garanzia sia valida. Sullo scontrino sono riportati anche il nome e il codice articolo IKEA (8 cifre) per ogni apparecchiatura acquistata.

Avete bisogno di ulteriore aiuto?

Per qualunque informazione non relativa all'assistenza vi preghiamo di far riferimento al Servizio Cliente del punto vendita IKEA di riferimento. Vi preghiamo di leggere attentamente la documentazione tecnica relativa all'elettrodomestico prima di contattarci.

**BELGIË - BELGIQUE - BELGIEN**

Telefoon/Numéro de téléphone/Telefon-Nummer:	026200311		
Tarif/Tarif/Tarif:	Lokaal tarief/Prix d'un appel local/Ortstarif		
Openingstijd:	Maandag - Vrijdag	8.00 - 20.00	
Heures d'ouverture:	Lundi - Vendredi	8.00 - 20.00	
Öffnungszeiten:	Montag - Freitag	8.00 - 20.00	

БЪЛГАРИЯ

Телефонен номер:	02 4003536		
Тарифа:	Локална тарифа		
Работно време:	понеделник25 - петък	8.00 - 20.00	

ČESKÁ REPUBLIKA

Telefonní číslo:	225376400		
Sazba:	Místní sazba		
Pracovní doba:	Pondělí - Pátek	8.00 - 20.00	

DANMARK

Telefonnummer:	70150909		
Takst:	Lokal takst		
Åbningstid:	Mandag - fredag	9.00 - 21.00	
	Lørdag	9.00 - 18.00	
	(Åbent udvalgte søndage, se IKEA.dk)		

DEUTSCHLAND

Telefon-Nummer:	06929993602		
Tarif:	Ortstarif		
Öffnungszeiten:	Montag - Freitag	8.00 - 20.00	

ΕΛΛΑΔΑ

Τηλεφωνικός αριθμός:	2109696497		
Χρέωση:	Τοπική χρέωση		
Ώρες λειτουργίας:	Δευτέρα - Παρασκευή	8.00 - 20.00	

ESPAÑA

Teléfono:	913754126		
Tarifa:	Tarifa local		
Horario:	Lunes - Viernes	8.00 - 20.00	
	(España Continental)		

FRANCE

Numéro de téléphone:	0170480513		
Tarif:	Prix d'un appel local		
Heures d'ouverture:	Lundi - Vendredi	9.00 - 21.00	

ÍSLAND

Símanúmer:	5852409		
Kostnaður við símtal:	Almennt mínútuverð		
Opnunartími:	Mánudaga - Föstudaga	9.00 - 17.00	

ITALIA

Telefono:	0238591334		
Tariffa:	Tariffa locale		
Orari d'apertura:	Lunedì - Venerdì	8.00 - 20.00	

MAGYARORSZÁG

Telefon szám:	(06-1)-3285308		
Tarifa:	Helyi tarifa		
Nyitvatartási idő:	Hétfőtől Péntekig	8.00 - 20.00	

NEDERLAND

Telefoon:	09002354532 en/of 0900 BEL IKEA		
Tarif:	Lokaal tarief € 0,10 p/min		
Openingstijd:	Maandag t/m - Vrijdag	9.00 - 21.00	
	Zaterdag	9.00 - 20.00	
	Zondag	9.00 - 18.00	

NORGE

Telefon nummer:	23500112		
Takst:	Lokal takst		
Åpningstider:	Mandag - fredag	8.00 - 20.00	

ÖSTERREICH

Telefon-Nummer:	013602771461		
Tarif:	Ortstarif		
Öffnungszeiten:	Montag - Freitag	8.00 - 20.00	

POLSKA

Numer telefonu:	225844203		
Stawka:	Koszt połączenia według taryfy operatora		
Godziny otwarcia:	Poniedziałek - Piątek	8.00 - 20.00	

PORTUGAL

Telefone:	213164011		
Tarifa:	Tarifa local		
Horário:	Segunda - Sexta	9.00 - 21.00	

REPUBLIC OF IRELAND

Phone number:	016590276		
Rate:	Local rate		
Opening hours:	Monday - Friday	8.00 - 20.00	

ROMÂNIA

Număr de telefon:	021 2044888		
Tarif:	Tarif local		
Orar:	Luni - Vineri	8.00 - 20.00	

РОССИЯ

Телефонный номер:	84957059426		
Стоимость звонка:	Местная стоимость звонка		
Время работы:	Понедельник - Пятница	8.00 - 20.00	
	(Московское время)		

SCHWEIZ - SUISSE - SVIZZERA

Telefon-Nummer/Numéro de téléphone/Telefono:	0225675345		
Tarif/Tarif/Tariffa:	Ortstarif/Prix d'un appel local/Tariffa locale		
Öffnungszeiten:	Montag - Freitag	8.00 - 20.00	
Heures d'ouverture:	Lundi - Vendredi	8.00 - 20.00	
Orario d'apertura:	Lunedì - Venerdì	8.00 - 20.00	

SLOVENSKO

Telefónne číslo:	(02) 50102658		
Cena za hovor:	Cena za miestny hovor		
Pracovná doba:	Pondelok až piatok	8.00 - 20.00	

SUOMI

Puhelinnumero:	0981710374		
Hinta:	Yksikköhinta		
Aukioloaika:	Maanantaista perjantaihin	8.00 - 20.00	

SVERIGE

Telefon nummer:	0775-700 500		
Taxa:	Lokal samtal		
Öppet tider:	Måndag - Fredag	8.30 - 20.00	
	Lördag - Söndag	9.30 - 18.00	

UNITED KINGDOM

Phone number:	02076601517		
Rate:	Local rate		
Opening hours:	Monday - Friday	9.00 - 21.00	

